

ABILDSKOV

3601310 78830001

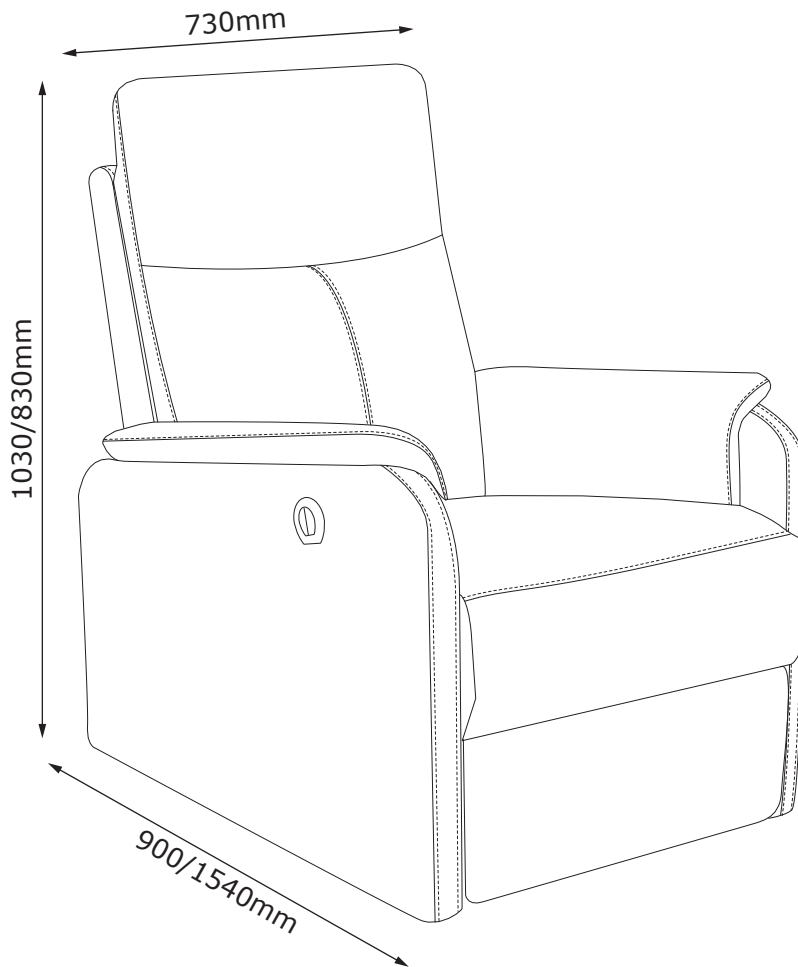

Points de collecte sur www.quefairedemesdechets.fr
Privilégiez la réparation ou le don de votre appareil !

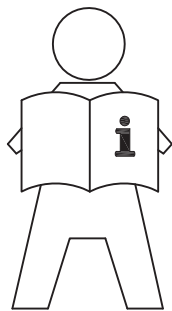

**GB: IMPORTANT INFORMATION!**

Please read the entire manual carefully before starting to assemble and/or using this product. Follow the manual thoroughly and keep it for further reference.

DK: VIGTIG INFORMATION!

Læs hele manualen grundigt igennem før samling og/eller brug af dette produkt. Følg manualen nøje, og opbevar den til senere brug.

DE: WICHTIGE INFORMATIONEN!

Bitte lesen Sie die gesamte Anleitung sorgfältig durch, bevor Sie mit der Montage und/oder Verwendung dieses Produkts beginnen. Befolgen Sie die Anleitung genau und bewahren Sie diese für den späteren Gebrauch auf.

NO: VIKTIG INFORMASJON!

Les hele bruksanvisningen nøye før du begynner å montere og/eller bruke dette produktet. Følg bruksanvisningen nøye, og ta vare på den for fremtidig bruk.

SE: VIKTIG INFORMATION!

Läs bruksanvisningen i sin helhet innan du börjar att montera och/eller använda produkten. Följ bruksanvisningen noggrant och spara den för framtida referens.

FI: TÄRKEITÄ TIETOJA

Lue käyttöohjeet kokonaan ennen tämän tuotteen kokoamista ja/tai käyttöä. Noudata käyttöohjeita tarkasti ja säilytä ne myöhempää tarvetta varten.

PL: WAŻNE INFORMACJE.

Przed użyciem produktu należy dokładnie zapoznać się ze wskazówkami bezpieczeństwa. Należy zapoznać się z instrukcją obsługi i zachować ją do użytku w przyszłości.

CZ: DŮLEŽITÉ INFORMACE!

Před sestavením nebo použitím výrobku si pečlivě přečtěte celý návod. Dodržujte důsledně uvedené pokyny a návod uschovejte, aby byl k dispozici v případě potřeby.

HU: FONTOS INFORMÁCIÓ

A termék összeszerelésének vagy használatának megkezdése előtt figyelmesen olvassa el a teljes útmutatót. Őrizze meg az útmutatót, és gondosan tartsa be a benne foglaltakat.

NL: BELANGRIJKE INFORMATIE!

Lees de volledige handleiding zorgvuldig door voordat u dit product monteert en/of gebruikt. Volg de handleiding zorgvuldig en bewaar deze voor toekomstig gebruik.

SK: DŮLEŽITÉ INFORMÁCIE!

Predtým ako začnete s montážou a/alebo používaním tohto produktu si pozorne prečítajte celý návod. Návod dôsledne dodržiavajte a ponechajte si ho pre použitie v budúcnosti.

FR: INFORMATIONS IMPORTANTES

Veillez lire attentivement l'ensemble du manuel avant de commencer à monter et/ou utiliser ce produit. Suivez rigoureusement le manuel et conservez-le pour toute consultation ultérieure.

SI: POMEMBNE INFORMACIJE!

Pred montažo/uporabo izdelka pazorno preberite ta navodila za uporabo. Upoštevajte navodila in jih shranite, saj jih boste morda še potrebovali.

HR: VAŽNE OBAVJESTI!

Molimo Vas pažljivo pročitajte upute za uporabu prije sastavljanja i/ili korištenja ovog proizvoda. Strogo se pridržavajte uputa i sačuvajte ih za buduće potrebe.

IT: INFORMAZIONI IMPORTANTI!

Si prega di leggere attentamente l'intero manuale prima di cominciare a montare e/o a utilizzare questo prodotto. Seguire rigorosamente le istruzioni di questo manuale e conservarlo per una successiva consultazione.

ES: INFORMACIÓN IMPORTANTE

Leer con atención todo el manual antes de comenzar a ensamblar/usar este producto. Seguir a conciencia las instrucciones del manual y conservarlo para futuras consultas.

BA: VAŽNE INFORMACIJE!

Prije sklapanja i/ili korištenja ovog proizvoda, pažljivo pročitajte cijeli priručnik. Pažljivo se pridržavajte uputstava u priručniku i sačuvajte ga za buduću upotrebu.

RS: VAŽNE INFORMACIJE!

Pažljivo pročitajte kompletan priručnik pre nego što počnete da sklapate i/ili koristite ovaj proizvod. Detaljno sledite priručnik i sačuvajte ga za kasniju upotrebu.

UA: ВАЖЛИВА ІНФОРМАЦІЯ.

Уважно прочитайте весь посібник, перш ніж збирати та/чи використовувати цей продукт. Виконайте всі інструкції цього посібника та збережіть його для подальшого використання.

RO: INFORMAȚII IMPORTANTE

Citiți cu atenție întregul manual înainte de a începe să montați și/sau să utilizați acest produs. Urmați îndeaproape instrucțiunile din manual și păstrați-l pentru consultare ulterioară.

BG: ВАЖНА ИНФОРМАЦИЯ!

Моля, прочетете цялото ръководство внимателно, преди да започнете да сглобявате и/или използвате този продукт. Следвайте стриктно ръководството и го пазете за бъдещи справки.

GR: ΣΗΜΑΝΤΙΚΕΣ ΠΛΗΡΟΦΟΡΙΕΣ!

Διαβάστε προσεκτικά ολόκληρο το εγχειρίδιο πριν από τη συναρμολόγηση ή/και τη χρήση του προϊόντος. Ακολουθήστε προσεκτικά τις οδηγίες του εγχειριδίου και κρατήστε τις για μελλοντική αναφορά.

PT: INFORMAÇÕES IMPORTANTES!

Queira ler este manual inteiro e com atenção antes de começar a montar e/ou usar este produto. Siga as instruções de forma cuidadosa e guarde-as para referência futura.

RU: ВАЖНАЯ ИНФОРМАЦИЯ!

Внимательно и полностью прочитайте это руководство, прежде чем приступить к сборке или использованию этого изделия. Следуйте всем инструкциям этого руководства и сохраните его на будущее для справки.

TR: ÖNEMLİ BİLGİLER!

Bu ürünün montajını yapmaya başlamadan ve/veya ürünü kullanmadan önce lütfen kılavuzun tamamını dikkatlice okuyun. Kılavuzu adım adım izleyin ve daha sonra başvurmak üzere saklayın.

CN: 重要信息!

组装和/或使用本产品之前请通读该手册。请严格遵循手册说明,保留手册供日后参考。

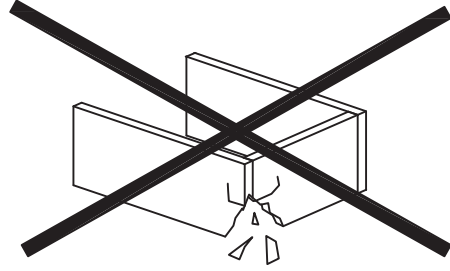
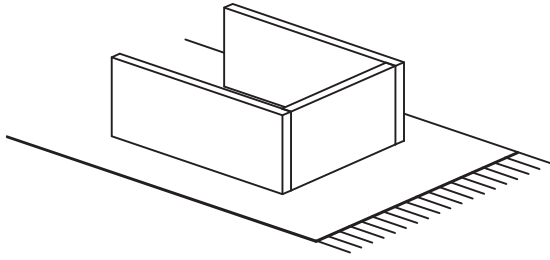

GB: WARNING TO AVOID SCRATCHES!

In order to avoid scratching this furniture should be assembled on a soft layer - could be a rug.

DK: ADVARSEL FOR AT FORHINDRE RIDSER!

For at forhindre ridser skal dette møbel samles på et blødt underlag, f.eks. et tæppe.

DE: HINWEIS ZUR VERMEIDUNG VON KRATZERN

Um Kratzer zu vermeiden, sollte dieses Möbelstück auf einer weichen Unterlage montiert werden (z. B. Teppich).

NO: ADVARSEL FOR Å UNNGÅ RIPER!

For å unngå riper må møbelet monteres på et mykt underlag, for eksempel et teppe.

SE: VARNING OM HUR DU UNDKIKER REPOR!

För att undvika repor ska denna möbel monteras på ett mjukt underlag, exempelvis en matta.

FI: VARO NAARMUJA!

Varo naarmuja ja kokoa tämä kaluste pehmeällä alustalla, esimerkiksi maton päällä.

PL: OSTRZEŻENIE WS. USZKODZEN

Aby uniknąć rys, ten mebel powinien być montowany, składany na miękkim podłożu, np. dywanie.

CZ: VAROVÁNÍ TÝKAJÍCÍ SE POŠKRÁBÁNÍ!

Aby nedošlo k poškrábání, sestavujte nábytek na měkkém podkladu – např. na koberci.

HU: KARCOLÁSOK MEGELŐZÉSE – FIGYELEM!

A karcolások megelőzése érdekében a bútort puha felületen, például szőnyegen kell összeszerelni.

NL: WAARSCHUWING OM KRASSEN TE VERMIJDEN!

Om te voorkomen dat dit meubel krassen vertoont, moet het gemonteerd worden op een zachte ondergrond - zoals een tapijt.

SK: VÝSTRAHA TÝKAJÚCA SA PREDCHÁDZANIA ŠKRABANCOM!

Aby sa predišlo škrabancom, tento nábytok by sa mal montovať na mäkkom podklade, napríklad na koberci.

FR: AVERTISSEMENT POUR ÉVITER LES RAYURES

Afin d'éviter les rayures, ce meuble doit être monté sur une surface souple (un tapis, par exemple).

SI: KAKO PREPREČITI PRASKE!

Da bi se izognili praskam na pohištvu, pohištvo sestavite na mehki podlagi, npr. na preprogi.

HR: UPOZORENJE O IZBJEGAVANJU OGREBOTINA!

Kako bi se izbjegle ogrebotine, ovaj proizvod potrebno je sastavljati na mekanoj površini - primjerice, na tepihu.

IT: AVVERTENZA PER EVITARE I GRAFFII!

Per evitare i graffi, si raccomanda di montare questo mobile su una superficie morbida (come ad es. un tappeto).

ES: ADVERTENCIA PARA EVITAR RAYADURAS

Para no rayar este mueble, es aconsejable ensamblarlo sobre una superficie suave (posiblemente una alfombra).

BA: UPOZORENJE ZA SPRJEČAVANJE NASTANKA OGREBOTINA!

Da bi se izbjegle ogrebotine na ovom namještaju, poželjno ga je sastaviti na mekoj podlozi - na primjer, tepihu.

RS: UPOZORENJE ZA IZBEŽAVANJE OGREBOTINA!

Da biste izbegli ogrebotine, ovaj nameštaj treba da sastavljate na mekoj podlozi - može prostirka.

UA: ПОПЕРЕДЖЕННЯ ЩОДО ПОДРЯПИН.

Щоб уникнути подряпин, ці меблі слід збирати на м'якій поверхні, наприклад, на килимі.

RO: ATENȚIONARE PENTRU EVITAREA ZGĂRIERII!

Pentru evitarea zgărierii, această piesă de mobilier trebuie să fie montată pe o suprafață moale, de exemplu, pe un covor.

BG: ПРЕДУПРЕЖДЕНИЕ ЗА ИЗБЯГВАНЕ НА ДРАСКОТИНИ!

За да избегнете надраскване, тази мебел трябва да бъде сглобена на мека повърхност – например килим.

GR: ΠΡΟΕΙΔΟΠΟΙΗΣΗ ΓΙΑ ΤΗΝ ΑΠΟΦΥΓΗ ΓΡΑΤΣΟΥΝΙΩΝ!

Για την αποφυγή γρατσουνιών, το έπιπλο θα πρέπει να συναρμολογηθεί σε μαλακή επιφάνεια, όπως για παράδειγμα πάνω σε ένα χαλί.

PT: AVISO PARA EVITAR RISCOS

Para evitar riscos, este móvel deve ser montado numa superfície macia (por exemplo, tapete).

RU: ПРЕДУПРЕЖДЕНИЕ ОТНОСИТЕЛЬНО ЦАРАПИН!

Во избежание нанесения царапин, сборку этой мебели необходимо выполнять на мягкой поверхности, например на ковре.

TR: ÇİZİLMELERİ ÖNLEMENE YÖNELİK UYARI!

Bu mobilyanın çizilmesini engellemek için montajını halı gibi yumuşak bir yüzeyin üzerinde yapın.

CN: 防刮警告!

为了避免刮伤家具，应在地毯等软面上进行组装。

- GB:** **WARNING FOR SEATING FURNITURE!**
This seating furniture is tested for domestic use. Tested for 110 kg.
- DK:** **ADVARSEL VEDRØRENDE SIDDEMØBLER!**
Dette sidde møbel er testet til brug i private hjem. Testet for 110 kg.
- DE:** **WARNUNG FÜR SITZMÖBEL!**
Dieses Sitzmöbel ist für den häuslichen Gebrauch getestet. Getestet für 110 kg.
- NO:** **ADVARSEL FOR SITTEMØBEL!**
Dette sittemøbelet er testet for hjemmebruk. Testet for 110 kg.
- SE:** **VARNING GÄLLANDE SITTMÖBLER!**
Den här sittmöbeln är testad för hemmabruk. Testad för 110 kg.
- FI:** **ISTUINHUONEKALUA KOSKEVA VAROITUS**
Tämä istuinhuonekalu on testattu kotikäyttöä varten. Testattu 110 kg:lle.
- PL:** **OSTRZEŻENIE DOTYCZĄCE SIEDZISKA!**
To siedzisko zostało przetestowane pod kątem użytku domowego. Przetestowane obciążenie: 110 kg.
- CZ:** **VAROVÁNÍ PRO SEDACÍ NÁBYTEK.**
Tento sedací nábytek je testován na domácí použití. Testováno na 110 kg.
- HU:** **ÜLÖBÚTORRAL KAPCSOLATOS FIGYELMEZTETÉS**
Ezt az ülőbútort háztartási használatra vizsgálták be. A vizsgálati terhelés 110 kg volt.
- NL:** **WAARSCHUWING VOOR ZITMEUBILAIR!**
Dit zitmeubel is getest voor huishoudelijk gebruik. Getest voor 110 kg.
- SK:** **VÝSTRAHA PRE SEDACÍ NÁBYTOK!**
Tento sedací nábytok je testovaný na použitie v domácnosti. Testovaný na hmotnosť 110 kg.
- FR:** **AVERTISSEMENT POUR LE MOBILIER D'ASSISE !**
Ce mobilier d'assise a été testé pour un usage domestique. Testé pour un poids de 110 kilos.
- SI:** **OPAZORILO ZA SEDEŽNO POHIŠTVO!**
To sedežno pohišstvo je preskušeno za domačo uporabo. Preskušeno za 110 kg.
- HR:** **UPOZORENJE O NAMJEŠTAJU ZA SJEDENJE!**
Ovaj namještaj za sjedenje testiran je za kućnu uporabu. Testiran je za težinu od 110 kg.
- IT:** **AVVERTENZA PER SEDUTE D'ARREDO!**
Queste sedute d'arredo sono testate per un uso domestico. Testate per 110 kg.
- ES:** **¡ADVERTENCIA PARA ASIENTOS!**
Este asiento se ha probado para uso doméstico. Probado para 110 kg.
- BA:** **UPOZORENJE ZA NAMJEŠTAJ ZA SJEDENJE!**
Ovaj namještaj za sjedenje je testiran za kućnu upotrebu. Testirano za 110 kg.
- RS:** **UPOZORENJE VEZANO ZA NAMEŠTAJ ZA SEDENJE!**
Ovaj nameštaj za sedenje je testiran za kućnu upotrebu. Testirano na 110 kg.
- UA:** **ПОПЕРЕДЖЕННЯ ЩОДО ВИКОРИСТАННЯ МЕБЛІВ ДЛЯ СИДІННЯ.**
Ці меблі для сидіння призначено для використання в домашніх умовах. Максимальне навантаження 110 кг.
- RO:** **ATENȚIONARE PRIVIND MOBILIERUL PENTRU ȘEZUT!**
Acest mobilier pentru șezut este testat pentru uz casnic. Testat pentru 110 kg.
- BG:** **ПРЕДУПРЕЖДЕНИЕ ЗА МЕБЕЛИ ЗА СЯДАНЕ!**
Тази мебел за сядане е преминала изпитания за домашна употреба. Изпитана за тегло 110 кг.
- GR:** **ΠΡΟΕΙΔΟΠΟΙΗΣΗ ΓΙΑ ΤΑ ΚΑΘΙΣΜΑΤΑ!**
Αυτά τα καθίσματα έχουν δοκιμαστεί για οικιακή χρήση. Δοκιμασμένα για 110 κιλά.
- PT:** **AVISO PARA CADEIRAS!**
Estas cadeiras foram testadas apenas para uso doméstico. Testadas para 110 kg.
- RU:** **ПРЕДУПРЕЖДЕНИЕ ДЛЯ МЯГКОЙ МЕБЕЛИ!**
Эта мягкая мебель прошла проверку на пригодность для применения в домашних условиях. Максимально допустимый вес — 110 кг.
- TR:** **BÜRO SANDALYELERİNE YÖNELİK UYARI!**
Bu masa sandalyesi evde kullanım için test edilmiştir. 110 kg için test edilmiştir.
- CN:** **座椅警告信息!**
该款座椅经过测试可在室内使用。测试重量 110 kg。

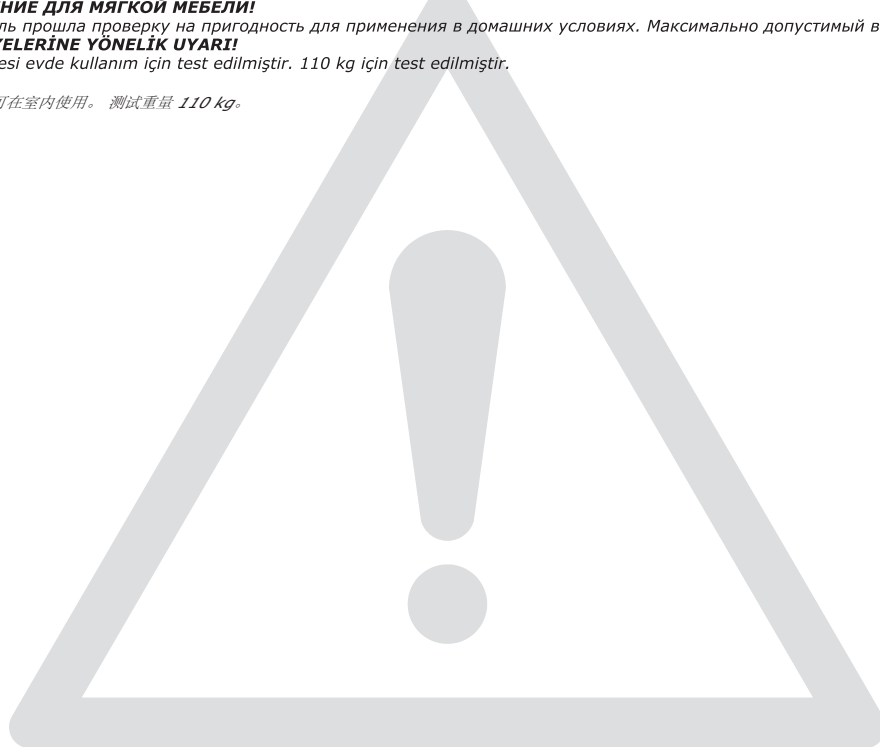

- GB: IMPORTANT INFORMATION!**
Power supply Input: AC 100-240V ~ 1,5 A 50/60Hz.
Only a trained person can replace or repair the linear actuator system.
Moving parts underneath the chair.
Keep area free from children and pets during usage.
Please do not allow children or pets inside the storage area.
Working environment temperature 0-40 °C.
Keep area around sofa clean and free from other objects when using the sofa.
Made in China
Produced for JYSK a/s, Soedalsparken 18, DK-8220 Brabrand, +45 8939 7500
- DK: VIGTIG INFORMATION!**
Strømforsyningsindgang: 100-240 V AC ~1,5 A 50/60 Hz
Kun en uddannet person kan udskifte eller reparere det lineære aktuator-system.
Bevægelige dele under stolen.
Hold området fri for børn og kæledyr under brug.
Lad ikke børn og kæledyr opholde sig i opbevaringsrummet.
Arbejdsmiljøtemperatur 0-40 °C.
Hold området omkring sofaen rent og fri for andre genstande ved brug af sofaen.
Produceret i Kina,
Produceret for JYSK a/s, Soedalsparken 18, DK-8220 Brabrand, +45 8939 7500
- DE: WICHTIGE INFORMATIONEN!**
Stromversorgung Eingang: Wechselstrom 100-240 V ~ 1,5 A 50/60 Hz.
Das Linearaktorsystem darf ausschließlich durch geschulte Personen ausgetauscht oder repariert werden
Bewegliche Teile unterhalb des Stuhls.
Kinder und Haustiere während der Benutzung fernhalten.
Kinder und Haustiere dürfen nicht in den Lagerbereich gelangen.
Betriebsumgebungstemperatur 0 bis 40 °C.
Halten Sie den Bereich um das Sofa während der Verwendung sauber und frei von anderen Gegenständen.
Hergestellt in China
Hergestellt für JYSK a/s, Soedalsparken 18, DK-8220 Brabrand, +45 8939 7500
- NO: VIKTIG INFORMASJON!**
Inngangsspenning: AC 100-240 V ~1,5 A 50/60 Hz
Bare en person med tilstrekkelig opplæring kan erstatte eller reparere det lineære aktuator-systemet.
Bevegelige deler under stolen.
Hold barn og husdyr unna området under bruk.
Ikke la barn eller kjæledyr komme inn i oppbevaringsområdet.
Temperatur i arbeidsomgivelsene 0-40 °C.
Hold det ryddig rundt sofaen når den er i bruk.
Produsert i Kina
Produsert for JYSK a/s, Soedalsparken 18, DK-8220 Brabrand, +45 8939 7500
- SE: VIKTIG INFORMATION!**
Strömförsörjningens ineffekt: AC 100-240 V ~1,5 A 50/60 Hz
Endast en person som har genomgått utbildning kan byta ut eller reparera systemet för det linjära ställdonet.
Rörliga delar under stolen.
Håll området fritt från barn och husdjur under användning.
Barn och husdjur får aldrig vistas inne i förvaringsutrymmet.
Arbetsmiljötemperatur 0-40 °C.
Se till att området runt soffan är fritt från andra föremål när soffan används.
Tillverkad i Kina
Tillverkad för JYSK a/s, Soedalsparken 18, DK-8220 Brabrand, +45 8939 7500
- FI: TÄRKEITÄ TIETOJA!**
Virtalähteen syöttöteho: AC 100 - 240 V ~1,5 A 50/60Hz
Vain koulutettu henkilö saa vaihtaa tai korjata lineaarisen käyttöaijajärjestelmän.
Tuolin alla on liikkuvia osia.
Pidä lapset ja lemmikit poissa käytön aikana.
Älä päästä lapsia tai lemmikkejä säilytysalueen sisälle.
Käyttöympäristön lämpötila 0-40 °C.
Pidä sohvan ympäristö puhtaana ja vapaana käytön aikana.
Valmistettu Kiinassa
Valmistettu JYSKille, Soedalsparken 18, DK-8220 Brabrand, +45 8939 7500
- PL: WAŻNE INFORMACJE!**
Zasilanie: 100-240 V AC ~1,5 A 50/60 Hz
Tylko osoba przeszkolona może wymieniać lub naprawiać system serwo-mechanizmu liniowego.
Ruchome części pod krzesłem.
Korzystać z dala od dzieci i zwierząt domowych.
Proszę nie wpuszczać dzieci oraz zwierząt domowych do schowka.
Temperatura środowiska pracy 0-40°C.
Podczas korzystania z sofy należy utrzymywać obszar wokół niej w czystości oraz wolny od innych przedmiotów.
Wyprodukowano w Chinach
Wyprodukowano dla JYSK Sp. z o.o., Meteorytowa 13, 80-299 Gdańsk, +48 585243333
- CZ: DŮLEŽITÉ INFORMACE!**
Napájení: 100-240 V AC ~1,5 A 50/60 Hz
Výměna nebo opravy lineárního spouštěcího systému mohou provádět pouze kvalifikované osoby.
Pod křeslem jsou pohyblivé součásti.
Při použití by se v blízkosti neměly vyskytovat děti a domácí zvířata.
Zamezte přístup dětem a domácím zvířatům do úložného prostoru.
Teplota pracovního prostředí 0-40 °C.
Během používání se ujistěte, že je okolí pohovky čisté a že se v její blízkosti nenachází žádné předměty.
Vyrobeno v Číně
Vyrobeno pro JYSK a/s, Soedalsparken 18, DK-8220 Brabrand, +45 8939 7500
- HU: FONTOS INFORMÁCIÓ!**
Áramfórás: AC 100-240 V ~1,5 A 50/60 Hz
Csak szakképzett személy cserélheti vagy javíthatja a lineáris meghajtó rendszeret.
Mozgó alkatrészek a szék alatt.
Használat közben tartsa távol a gyerekeket és a háziállatokat.
Ne engedjen gyermekét vagy állatot a tárolóterületre.
Üzemi környezeti hőmérséklet: 0-40 °C.
A használat során a kanapé környékét tartsa tisztán és egyéb tárgyaktól mentesen.
Készült Kínában
Megrendelő: JYSK a/s, Soedalsparken 18, DK-8220 Brabrand, +45 8939 7500
- NL: BELANGRIJKE INFORMATIE!**
Voedingsspanning: AC 100-240 V ~1,5 A 50/60 Hz
Alleen een gediplomeerd persoon kan het lineaire aandrijfsysteem vervangen of repareren.
Bewegende onderdelen onder de stoel.
Zorg ervoor dat er geen kinderen of huisdieren in de buurt zijn tijdens het gebruik.
Laat kinderen of huisdieren niet in de berguimte kruipen.
Omgevingstemperatuur 0-40 °C.
Houd de ruimte rond de bank schoon en vrij van voorwerpen tijdens het gebruik.
Gemaakt in China
Geproduceerd voor JYSK a/s, Soedalsparken 18, DK-8220 Brabrand, +45 8939 7500

- SK: DÔLEŽITÉ INFORMÁCIE!**
Privádzaný výkon: 100 – 240 V AC ~1,5 A 50/60 Hz
Systém lineárneho pohonu môže vymieňať alebo opravovať len vyškolená osoba.
Pod kreslom sa nachádzajú pohyblivé časti.
Zaistite, aby do tohto priestoru nemali deti ani domáce zvieratá počas používania prístupu.
Zabráňte deťom a domácim zvieratám vstupovať do úložného priestoru.
Teplota pracovného prostredia 0 – 40 °C.
Počas používania sa uistite, že je okolie pohovky čisté a v jej blízkosti nie sú žiadne predmety.
Vyrobené v Číne
Vyrobené pre JYSK a/s, Soedalsparken 18, DK-8220 Brabrand, +45 8939 7500
- FR: INFORMATIONS IMPORTANTES !**
Alimentation : CA 100-240 V ~1,5 A 50/60 Hz
Seule une personne formée peut remplacer ou réparer le système d'actionneur linéaire.
Pièces mobiles sous le siège.
Éloignez les enfants et les animaux pendant l'utilisation.
Ne laissez pas les enfants ou les animaux de compagnie pénétrer dans la zone de stockage.
Température de l'environnement de fonctionnement 0-40 °C.
Veiller à ce qu'aucun autre objet ne se trouve autour du canapé, vu qu'il pourrait provoquer un coincement.
Fabriqué en Chine
Fabriqué pour JYSK a/s, Soedalsparken 18, DK-8220 Brabrand, +45 8939 7500
- SI: POMEMBNE INFORMACIJE**
Vhodno napajanje: AC 100-240 V ~1,5 A 50/60 Hz
Sistem linearnega sprožila lahko zamenja ali popravi samo usposobljena oseba.
Premikajoči se deli pod stolom.
Med uporabo naj otroci in domače živali ne bodo v bližini.
Otrokom ali hišnim ljubljencem ne dovolite igranja znotraj območja za shranjevanje.
Temperatura delovnega okolja je 0-40 °C.
Okolica sedežne garniture naj bo med uporabo čista in v njej naj ne bo drugih predmetov.
Izdelano v Kitajski
Proizvedeno za JYSK Trgovina d.o.o., Tovarniška cesta 10A, 8250 Brežice, Slovenija, 01/888-8912
- HR: VAŽNE OBAVIJESTI!**
Ulaz napajanja: AC 100 – 240 V ~1,5 A 50/60 Hz
Samo obučena osoba može zamijeniti ili popraviti sustav linearnog aktuatora.
Pokretni dijelovi ispod stolice.
Djecu i kućne ljubimce udaljite iz područja tijekom uporabe.
Ne dopustite pristup djeci i kućnim ljubimcima u područje za pohranu.
Temperatura radnog okruženja 0-40 °C.
Tijekom upotrebe održavajte područje oko kauča čistim i slobodnim od drugih predmeta.
Proizvedeno u Kini
Proizvođač: JYSK a/s, Soedalsparken 18, DK-8220 Brabrand, Danska.
Naziv uvoznika i sjedište: JYSK d.o.o., Damira Tomljanovića, Gavrana 11/6 10020 Zagreb, Hrvatska, 01/5560-331
- IT: INFORMAZIONE IMPORTANTE!**
Ingresso di alimentazione: CA 100-240 V ~ 1,5 A 50/60 Hz.
Solo una persona addestrata può sostituire o riparare l'attuatore lineare.
Sotto la sedia sono presenti parti in movimento.
Tenere i bambini e gli animali domestici lontano da questa zona durante l'uso.
Non consentire a bambini o animali di entrare nel contenitore.
Temperatura dell'ambiente di lavoro 0-40 °C.
Tenere pulita l'area intorno al divano durante l'uso.
Prodotto in Cina
Prodotto per JYSK a/s, Soedalsparken 18, DK-8220 Brabrand, +45 8939 7500
- ES: INFORMACIÓN IMPORTANTE!**
Entrada de alimentación: 100-240 V CA ~ 1,5 A 50/60 Hz.
El sistema de actuador lineal solo puede reemplazarlo o repararlo una persona cualificada.
Hay piezas móviles debajo de la silla.
Evite la presencia de niños y mascotas en la zona durante el uso
No permita que niños o mascotas entren en la zona de almacenamiento.
Temperatura ambiente de funcionamiento: 0-40 °C.
Mantenga limpia y despejada de objetos la zona que rodea al sofá durante su uso.
Fabricado en China
Hecho para JYSK a/s, Soedalsparken 18, DK-8220 Brabrand, +45 8939 7500
- BA: VAŽNE INFORMACIJE!**
Ulaz napajanja: AC 100-240 V ~1,5 A 50/60 Hz
Samo obučena osoba može zamijeniti ili popraviti sistem linearnog aktuatora.
Pokretni dijelovi ispod stolice.
Držite djecu i kućne ljubimce podalje od područja upotrebe.
Nemojte dozvoliti djeci ili kućnim ljubimcima unutar skladišta.
Temperatura radnog okruženja 0-40 °C.
Tokom upotrebe održavajte područje oko kauča čistim i slobodnim od drugih predmeta.
Proizvedeno u Kini
Proizvođač: JYSK a/s, Soedalsparken 18, DK-8220 Brabrand, Danska. Naziv uvoznika i sjedište: JYSK d.o.o., Kolodvorska 12, 71000 Sarajevo, Bosna i Hercegovina, Tel. +387 33 546 963
- RS: VAŽNE INFORMACIJE!**
Ulazno napajanje: AC 100-240 V ~1,5 A 50/60 Hz
Samo obučena osoba može da zameni ili popravi sistem linearnog aktuatora.
Pokretni delovi ispod stolice.
Držite područje slobodno od dece i kućnih ljubimaca tokom korišćenja.
Ne dozvolite deci ili kućnim ljubimcima da ulaze u skladišni prostor.
Temperatura radnog okruženja je između 0 i 40 °C.
Prilikom korišćenja kauča, držite kauč i prostor oko njega čistim i sklonite predmete sa njega i oko njega.
Zemlja porekla Kini
Proizvedeno za: JYSK a/s, Soedalsparken 18, DK-8220 Brabrand, Danska. Naziv uvoznika i sedište: JYSK d.o.o., Nehruova 68b, 11070 Beograd – Novi Beograd, Srbija, +381 11 6555 945
- UA: ВАЖЛИВА ІНФОРМАЦІЯ!**
Електроживлення: AC 100-240 В ~1,5 А 50/60 Гц
Заміну або ремонт системи з лінійним приводом повинен виконувати тільки спеціально підготовлений персонал.
Рухомі елементи знаходяться в нижній частині крісла.
Під час експлуатації не допускайте дітей і домашніх тварин до зони використання.
Не дозволяйте дітям і домашнім тваринам забиратися у відділення для зберігання.
Температура робочого середовища 0-40 °С.
Використовуючи диван, переконайтеся, що зона навколо нього чиста й вільна від будь-яких предметів.
Виготовлено в Китаї
Вироблено на замовлення компанії ЮСК А/С (JYSK A/S), Данія, Содалспаркен 18, 8220 Брабранд, тел. +45 89397500.
Імпортер та представник в Україні: ТОВ «ЮСК Україна», Україна, м. Київ, вул. Іоанна Павла II, буд. 21, тел. +38 0443210270, www.jysk.ua
- RO: INFORMAȚII IMPORTANTE!**
Sursa de alimentare: c.a. 100-240V ~1,5 A 50/60Hz
Sistemul de acționare liniar poate fi înlocuit sau reparat numai de către o persoană instruită.
Sub scaun se află piese mobile.
Nu permiteți accesul copiilor și animalelor de casă în zonă în timpul utilizării.
Nu permiteți accesul copiilor sau animalelor de companie în zona de depozitare.
Temperatura mediului de lucru 0 – 40 °C.
Păstrați zona din jurul canapelei curată și fără obiecte pe durata utilizării.
Produs în China
Produs pentru JYSK a/s, Soedalsparken 18, DK-8220 Brabrand, Danemarca, +45 8939 7500.
Distribuitor JYSK România SRL, Bd. Iuliu Maniu Nr. 560A, 061129, București, România, +40 372 000 600

BG: ВАЖНА ИНФОРМАЦИЯ!

Електрическо захранване: AC 100-240 V ~1,5 A 50/60 Hz
Само обучено лице може да заменя или ремонтира системата за линейно задвижване.
Движещи се части под стола.
По време на употреба пазете децата и домашните любимци далеч от мястото.
Не допускайте деца или домашни любимци в пространството за съхранение.
Температура на работната среда 0 – 40°C.
Пазете зоната около дивана чиста и свободна от други предмети, когато използвате дивана.
Произведено в Китай
Произведено за JYSK a/s, Soedalsparken 18, DK-8220 Brabrand, +45 8939 7500.

GR: ΣΗΜΑΝΤΙΚΕΣ ΠΛΗΡΟΦΟΡΙΕΣ!

Ηλεκτρική προφodοσία: AC 100-240V ~1,5 A 50/60Hz
Η αντικατάσταση ή η επισκευή του γραμμικού ενεργοποιητή πρέπει να πραγματοποιείται μόνο από εκπαιδευμένα άτομα.
Μετακινούμενα εξαρτήματα κάτω από την καρέκλα.
Κρατήστε μακριά παιδιά και κατοικίδια κατά τη διάρκεια της χρήσης.
Μην αφήνετε παιδιά ή κατοικίδια ζώα μέσα στο χώρο αποθήκευσης.
Θερμοκρασία περιβάλλοντος εργασίας 0-40°C.
Διατηρείτε τον χώρο γύρω από την πολυθρόνα καθαρό και απαλλαγμένο από άλλα αντικείμενα όταν την χρησιμοποιείτε.
Κατασκευάζεται στην Κίνα
Προϊόν της JYSK a/s, Soedalsparken 18, DK-8220 Brabrand, +45 8939 7500

PT: INFORMAÇÃO IMPORTANTE!

Entrada da fonte de alimentação: CA 100-240 V ~ 1,5 A 50/60 Hz.
O sistema de acionamento linear só pode ser substituído ou reparado por uma pessoa qualificada
Partes móveis debaixo da cadeira.
Mantenha a área livre de crianças e animais domésticos durante a utilização.
Não permitir que crianças ou animais entrem na área de armazenamento.
Temperatura do ambiente de trabalho 0-40 °C.
Durante a utilização, mantenha a área em redor do sofá desobstruída.
Fabricado na China
Fabricado para JYSK a/s, Soedalsparken 18, DK-8220 Brabrand, +45 8939 7500

RU: ВАЖНАЯ ИНФОРМАЦИЯ!

Вход блока питания: Переменный ток, 100-240 В, ~1,5 А 50/60 Гц
Только специалист может осуществлять замену и ремонт системы линейного привода.
В нижней части кресла находятся подвижные элементы.
Не используйте кресло в присутствии детей и домашних животных.
Не позволяйте детям или домашним животным залезать в отсек для хранения.
Температура на месте использования 0-40 °С.
Не захламляйте пространство вокруг дивана во время использования.
Сделано в Китае
Произведено для JYSK a/s, Soedalsparken 18, DK-8220 Brabrand, +45 8939 7500

TR: ÖNEMLİ BİLGİLER!

Güç kaynağı Girişi: AC 100-240V ~1,5 A 50/60Hz
Yalnızca eğitilmiş bir kişi lineer aktüatör sistemini değiştirebilir veya tamir edebilir.
Sandalyenin altında hareketli parçalar bulunmaktadır.
Kullanım esnasında çocukları ve evinizdeki hayvanları alandan uzak tutunuz.
Lütfen çocukların veya evcil hayvanların depolama alanı içinde bulunmasına izin vermeyin.
Çalışma ortamı sıcaklığı 0-40 °C.
Kullanım sırasında koltuğun çevresinde başka nesnelere olmadığından emin olun.
Çin'de üretilmiştir
JYSK a/s, Soedalsparken 18, DK-8220 Brabrand için üretilmiştir, +45 8939 7500

CN: 重要信息!

电源输入: AC 100-240V ~1,5 A 50/60Hz
线性致动器系统只能由经过培训的人员进行更换或维修。
椅子下方有活动部件。使用时请勿让儿童和宠物靠近维修。请勿让儿童或宠物进入储物区。
工作环境温度 0-40 °C。
沙发周围区域在使用时应保持清洁,且无任何障碍物。
中国制造。为JYSK A/S制造,地址: Soedalsparken 18, DK-8220 Brabrand, 电话: +45 8939 7500



- GB: GENERAL INSTRUCTION FOR FURNITURE WITH FABRIC!**
Wipe clean with a damp cloth. Use only clean water.
Dust and dirt can be vacuum cleaned or wiped with a clean soft cloth.
Do not use detergents, solvents or other chemicals on fabric as this may cause discoloration.
However, certain removable fabrics may be washed, but in such cases there will ALWAYS be a washing instruction on the fabric.
- DK: GENEREL VEJLEDNING TIL MØBLER MED STOF!**
Rengøres med en fugtig klud. Anvend kun rent vand.
Støv og snavs støvsuges eller tørres af med en ren blød klud.
Brug ikke vaskemidler, opløsningsmidler eller andre kemikalier på stof, da dette kan medføre misfarvninger.
Visse aftagelige stoffer kan dog vaskes, men der vil i sådanne tilfælde ALLTID være en vaskeanvisning på stoffet.
- DE: ALLGEMEINE PFLEGEHINWEISE FÜR POLSTERMÖBEL**
Mit einem feuchten Tuch abwischen. Nur sauberes Wasser verwenden.
Staub und Schmutz können gesaugt oder mit einem sauberen, weichen Tuch abgewischt werden.
Keine Reinigungsmittel, Lösungsmittel oder andere Chemikalien auf dem Gewebe verwenden, da dies zu Verfärbungen führen kann. Einige abnehmbare Bezüge können gewaschen werden. In dem Fall befindet sich IMMER eine Waschanleitung auf dem Stoff.
- NO: GENERELL INSTRUKSJON FOR MØBLER MED STOFF!**
Tørk av med en fuktig klut. Bruk bare rent vann.
Støv og smuss kan støvsuges eller tørkes av med en ren, myk klut.
Ikke bruk vaskemidler, løsemidler eller andre kjemikalier på stoffet. Det kan føre til misfarging.
Enkelte avtakbare stofftrekk kan imidlertid vaskes. I så fall er det ALLTID en vaskeanvisning på stoffet.
- SE: ALLMÄNNA INSTRUKTIONER FÖR MÖBLER MED TYG!**
Torka rent med en fuktig trasa. Använd endast rent vatten.
Damm och smuts kan dammsugas upp eller torkas bort med en ren, mjuk trasa.
Undvik att använda rengöringsmedel, lösningsmedel eller andra kemikalier på tyget eftersom det kan orsaka missfärgningar.
Vissa avtagbara tyger kan dock tvättas, men i sådana fall sitter det ALLTID tvättanvisningar på tyget.
- FI: YLEISOHJEET KANKAALLA VERHOILTUJA HUONEKALUJA VARTEN!**
Pyyhi puhtaaksi kostealla liinalla. Käytä vain puhdasta vettä.
Pöly ja lika voidaan imuroida tai pyyhkiä puhtaalla, pehmeällä liinalla.
Älä käytä puhdistusaineita, liuottimia tai muita kemikaaleja kankaaseen, sillä ne voivat aiheuttaa värvirheitä.
Tetyt irrotettavat kankaat voidaan kuitenkin pestä, mutta sellaisissa tapauksissa kankaassa on AINA pesuohjeet.
- PL: OGÓLNA INSTRUKCJA KORZYSTANIA Z MEBLI TAPICEROWANYCH!**
Czyścić, przecierając wilgotną ściereczką. Stosować tylko wodę.
Kurz i zanieczyszczenia można usuwać odkurzaczem lub przecierając tapicerkę czystą, miękką szmatką.
Na tkaninę nie nakładać detergentów, rozpuszczalników ani innych chemikaliów, ponieważ mogą one spowodować odbarwienie.
Niektóre zdejmowane pokrowce można prać, ale w takich przypadkach ZAWSZE stosować się do instrukcji prania podanych na metce.
- CZ: OBECNÉ POKYNY PRO NÁBYTEK S TEXTILEM!**
Čistěte otřením navlhčeným hadříkem. Používejte pouze čistou vodu.
Prach a nečistotu můžete vysát nebo otřít čistým měkkým hadříkem.
Na textil nepoužívejte čisticí prostředky, rozpouštědla či jiné chemické látky, protože by mohly způsobit odbarvení.
Některé odnímatelné textilní části je možno prát, avšak v každém případě VŽDY podle pokynů pro praní uvedených na textilu.
- HU: ÁLTALÁNOS ÚTMUTATÓ SZÖVETTEL ELLÁTOTT BÚTOROKHOZ!**
Törölje tisztára nedves ruhával. Csak tiszta vizet használjon.
A port és szennyeződést felporszívózhatja vagy letörölheti tiszta, puha ruhával.
Ne használjon mosószert, oldószert vagy más vegyi anyagot a szöveten, mivel azok elszíneződést okozhatnak.
Ennek ellenére bizonyos leszedhető szövetek moshatók, de ilyen esetben a szöveten MINDIG feltüntetjük a mosásra vonatkozó útmutatót.
- NL: ALGEMENE INSTRUCTIE VOOR MEUBEL EN STOF!**
Reinig met een vochtige doek. Alleen schoon water gebruiken.
Stof en vuil kan worden gestofzuigd of met een schone, zachte doek worden afgeveegd.
Gebruik geen reinigingsmiddelen, oplosmiddelen of andere chemische middelen op stof omdat dit verkleuring kan veroorzaken.
Bepaalde afneembare stoffen kunnen wel gewassen worden, maar in dergelijke gevallen staat er ALTIJD een wasvoorschrift op de stof.
- SK: VŠEOBECNÉ POKYNY K NÁBYTKU S PRVKAMI LÁTKY!**
Utrite dočista navlhčenou handričkou. Používajte len čistú vodu.
Prach a nečistoty môžete povysávať alebo utrieť čistou jemnou handričkou.
Na látku nepoužívajte saponáty, rozpúšťadlá ani iné chemikálie, keďže by to mohlo spôsobiť zmenu farby.
Niektoré odnímateľné textilné časti je však možné vyprať, no v týchto prípadoch VŽDY podľa pokynov na pranie.
- FR: INSTRUCTIONS GÉNÉRALES POUR LE MOBILIER EN TISSU !**
Nettoyez à l'aide d'un chiffon humide. N'utilisez que de l'eau claire.
La poussière et la saleté peuvent être aspirées ou essuyées à l'aide d'un chiffon doux et propre.
N'utilisez aucun détergent, solvant ou autre produit chimique sur le tissu, car ceci pourrait le décolorer.
Cependant, certains tissus amovibles peuvent être lavés, mais dans ce cas le tissu comportera TOUJOURS des instructions de lavage.
- SI: SPLOŠNA NAVODILA ZA POHIŠTVO S TKANINO!**
Obrišite z vlažno krpo. Uporabljajte le čisto vodo.
Prah in umazanijo je mogoče posesati ali obrisati s čisto mehko krpo.
Za čiščenje tkanine ne uporabljajte detergentov, topil ali drugih kemikalij, ki lahko povzročijo njeno obledelost.
Nekatere odstranljive tkanine je sicer mogoče oprati, vendar so v takih primerih na tkanini VEDNO na voljo navodila za pranje.
- HR: OPĆE UPUTE ZA NAMJEŠTAJ S TKANINOM!**
Očistite vlažnom krpom. Upotrebljavajte samo čistu vodu.
Prašina i prljavština mogu se očistiti usisivačem ili obrisati čistom mekanom krpom.
Nemojte upotrebljavati deterdžente, otapala ili druge kemikalije na tkanini jer mogu izbljediti boju.
Neke uklonjive tkanine ipak se smiju prati, no u tim slučajevima na tkanini će se UVIJEK nalaziti uputa za pranje.
- IT: ISTRUZIONI GENERALI PER MOBILI CON TESSUTO!**
Pulire con un panno umido. Utilizzare solo acqua pulita.
La polvere e lo sporco possono essere rimossi con un aspirapolvere o puliti con panno morbido pulito. Non usare detersivi, solventi o altre sostanze chimiche sul tessuto perché possono scolorirlo. Tuttavia alcuni rivestimenti in tessuto sfoderabili possono essere lavati, ma in questi casi sul tessuto sono SEMPRE presenti le istruzioni di lavaggio.
- ES: INSTRUCCIONES GENERALES PARA MOBILIARIO CON TEJIDO**
Limpiar con un paño húmedo. Usar solo agua limpia.
Retirar el polvo y la suciedad con un aspirador o limpiarlo con un paño limpio y suave.
No usar detergentes, disolventes ni otros productos químicos con el tejido ya que podrían decolorarlo.
Sin embargo, algunos tejidos extraíbles pueden ser lavados, en este caso siempre encontraremos unas instrucciones de lavado en el propio tejido.

- BA:** **OPŠTA UPUTSTVA ZA NAMJEŠTAJ OD TKANINE!**
Obrisati vlažnom krpom. Koristiti samo čistu vodu.
Prašina i prljavština mogu se usisati ili obrisati čistom mekom krpom.
Ne koristite deterdžente, rastvarače ili druge hemikalije na tkanini, jer time možete izazvati gubitak boje.
Međutim, neke odvojive tkanine se mogu prati, ali u takvim slučajevima će na tkanini UVIJEK biti uputstva za pranje.
- RS:** **OPŠTA UPUTSTVA ZA NAMEŠTAJ SA TKANINOM!**
Obrišite vlažnom krpom. Koristite samo čistu vodu.
Prašinu i prljavštinu možete da usisate ili obrišete čistom mekom krpom.
Nemojte da koristite deterdžente, rastvarače ili druge hemikalije na tkanini jer tako može da dođe do promene boje.
Međutim, neke tkanine koje mogu da se uklone mogu i da se peru, ali tu tim slučajevima na tkanini UVEK postoji uputstvo za pranje.
- UA:** **ЗАГАЛЬНІ ІНСТРУКЦІЇ ДЛЯ МЕБЛІВ З ОББИВКОЮ З ТКАНИНИ**
Очищайте за допомогою вологої ганчірки. Використовуйте тільки чисту воду.
Пил і бруд можна видалити за допомогою пылесоса або чистої м'якої тканини.
Не використовуйте миючі засоби, розчинники або інші хімічні речовини на текстильних поверхнях, оскільки це може спричинити знебарвлення тканини.
Деякі знімні частини з тканини можна прати, але в таких випадках на матерії ЗАВЖДИ буде присутня інструкція з прання.
- RO:** **INSTRUCȚIUNI GENERALE PENTRU MOBILIER CU ȚESĂTURĂ!**
Curățați prin ștergere cu o lavetă umeză. Utilizați numai apă curată.
Praful și murdăria pot fi curățate cu aspiratorul sau șterse cu o cârpă moale curată.
Nu utilizați detergenți, solvenți sau alte substanțe chimice pe țesătură deoarece acestea pot decolora materialul.
Cu toate acestea, anumite țesături detașabile pot fi spălate, dar în astfel de cazuri vor exista ÎNTOTDEAUNA instrucțiuni de spălare pe țesătură.
- BG:** **ОБЩА ИНСТРУКЦИЯ ЗА МЕБЕЛИ С ПЛАТ!**
Избършете с влажна кърпа. Използвайте само чиста вода.
Праха и мръсотия могат да се почистват с прахосмукачка или да се избършат с чиста мека кърпа.
Не прилагайте почистващи препарати, разтворители или други химически средства върху плата, тъй като това може да доведе до обезцветяване.
Някои свалящи се платнени калъфи могат да бъдат прани, но в този случай ЗАДЪЛЖИТЕЛНО ще има инструкция за пране на тъканта.
- GR:** **ΓΕΝΙΚΕΣ ΟΔΗΓΙΕΣ ΓΙΑ ΕΠΙΠΛΑ ΜΕ ΥΦΑΣΜΑ!**
Σκουπίστε με ένα υγρό πανί. Χρησιμοποιείτε μόνο καθαρό νερό.
Η σκόνη μπορεί να καθαριστεί με ηλεκτρική σκούπα ή ένα καθαρό μαλακό πανί.
Μην χρησιμοποιείτε απορροπαντικά, διαλύτες ή άλλες χημικές ουσίες, καθώς μπορεί να προκληθεί αποχρωματισμός.
Ωστόσο, ορισμένα αφαιρούμενα υφάσματα μπορούν να πλυθούν, αλλά σε αυτές περιπτώσεις θα υπάρχει ΠΑΝΤΑ στο ύφασμα σχετική οδηγία πλυσίματος.
- PT:** **INSTRUÇÕES GERAIS DE CUIDADO PARA MÓVEIS ESTOFADOS**
Limpar com um pano húmido. Usar apenas água limpa.
Poeira e sujeira podem ser aspiradas ou limpas com um pano limpo e macio.
Não usar detergentes, solventes ou outros produtos químicos no tecido, pode causar descoloração.
Algumas capas removíveis podem ser lavadas. Nesse caso, SEMPRE existem instruções de lavagem no tecido.
- RU:** **ОБЩИЕ УКАЗАНИЯ ПО УХОДУ ЗА МЕБЕЛЬЮ С ОТДЕЛКОЙ ИЗ ТКАНИ!**
Очистите изделие чистой влажной тряпкой. Используйте только чистую воду.
Пыль и грязь можно удалять пылесосом или чистой мягкой тряпкой.
Не наносите моющие средства, растворители или другие химические вещества на ткань, поскольку они могут привести к вымыванию цвета.
Некоторые съемные элементы из ткани можно стирать. В таких случаях к ткани ОБЯЗАТЕЛЬНО прилагается инструкция по стирке.
- TR:** **KUMAŞ MOBİLYALAR İÇİN GENEL TALİMATLAR!**
Nemli bir bezle silerek temizleyin. Yalnızca temiz su kullanın.
Toz ve kir elektrikli süpürgesi ile veya temiz yumuşak bir bezle temizlenebilir.
Renklerin solmasına yol açabileceği için kumaşa deterjan, solvent veya başka kimyasal madde kullanmayın.
Bazı sökülebilir kumaşlar yıkanabilir ancak bu durumda kumaşa MUTLAKA bir yıkama talimatı olacaktır.
- CN:** **布艺家具的一般说明!**
请用湿布擦拭。只能使用干净水。
灰尘和脏污可利用真空清洁或用洗净的软布擦拭。
请勿在布料上使用清洗剂、溶剂或其他化学产品，以免布料褪色。
某些可拆卸的布料可以清洗，但必须始终遵循布料的洗涤说明。



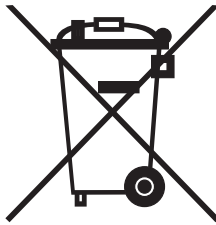

GB: Disposal of waste equipment by users in private households in the European Union.

This symbol indicates that this product must not be disposed of with your other household waste. Electrical and electronic equipment contain substances which may cause damage to human health and environment if not recycled correctly. It is your responsibility to hand over to a designated collection point for recycling of waste electrical and electronic equipment. When handing over for correct recycling you help to prevent these products straining nature and environment unnecessarily and to protect human health. For more information regarding correct disposal, please contact your local city office, your household waste disposal service or the store where you purchased this product.

DK: Bortskaffelse af elektrisk og elektronisk affald for brugere i private husholdninger i EU.

Elektrisk og elektronisk udstyr indeholder materialer, komponenter og stoffer, der kan være skadelige for menneskers sundhed og for miljøet, hvis kasseret elektrisk og elektronisk udstyr ikke håndteres korrekt. Elektrisk og elektronisk udstyr er mærket med den overkrydsede skraldespand. Den symboliserer, at elektrisk og elektronisk udstyr ikke må bortskaffes sammen med usorteret husholdningsaffald, men skal indsamles særskilt. Alle kommuner har etableret indsamlingsordninger, hvor elektrisk og elektronisk udstyr gratis kan afleveres af borgerne på genbrugsstationer og andre indsamlingssteder eller bliver afhentet direkte fra husholdningerne. Nærmere information kan fås hos kommunens tekniske forvaltning.

DE: Entsorgung von Elektrogeräten durch Benutzer in privaten Haushalten in der EU.

Dieses Symbol gibt an, dass dieses Produkt nicht zusammen mit dem übrigen Restmüll entsorgt werden darf. Elektro- und Elektronikaltgeräte enthalten Substanzen, die bei nicht fachgerechter Entsorgung die menschliche Gesundheit und die Umwelt gefährden können. Die Abgabe bei einer ausgewiesenen Recycling-Sammelstelle für Elektro- und Elektronikgeräte obliegt Ihrer Verantwortung. Durch die Abgabe zum umweltgerechten Recycling verhindern Sie, dass diese Produkte Natur und Umwelt unnötig belasten, und tragen Sie zum Schutz der menschlichen Gesundheit bei. Für weitere Informationen zur korrekten Entsorgung wenden Sie sich bitte an Ihre örtlichen Behörden, das zuständige Entsorgungsunternehmen oder an das Geschäft, in dem Sie dieses Produkt erworben haben.

NO: Kasserung av utstyr fra private husholdninger i EU.

Dette symbolet angir at produktet ikke skal kastes sammen med husholdningsavfall. Elektrisk og elektronisk utstyr inneholder stoffer som kan forårsake skade på menneskers helse og på miljøet hvis utstyret ikke resirkuleres riktig. Det er ditt ansvar å levere utstyret til et innsamlingssted for resirkulering av elektrisk og elektronisk avfall. Ved å levere utstyret til resirkulering bidrar du til å hindre at disse produktene påfører naturen og miljøet unødig belastning, samt til å beskytte menneskers helse. Kontakt lokale myndigheter, det lokale renovasjonsselskapet eller butikken der du kjøpte produktet hvis du ønsker mer informasjon om riktig kasserung.

SE: Hur användare i privathushåll inom EU kasserar utrustning på korrekt sätt.

Denna symbol visar att den här produkten inte får kasserars tillsammans med vanligt hushållsavfall. Elektrisk och elektronisk utrustning innehåller ämnen som kan skada människor och miljö om den inte återvinns på korrekt sätt. Du ansvarar för att överlämna produkten till lämpligt insamlingsställe för återvinning av elektriskt och elektroniskt avfall. När du kasserar produkten så att den kan återvinnas på rätt sätt hjälper du till att förhindra att den påverkar natur och miljö negativt och du bidrar till att skydda människors hälsa. Mer information om hur du kasserar produkten korrekt kan du få via kommunen, ditt avfallshanteringsbolag eller den butik där du köpte produkten.

FI: Kotitalouksien laiteromun hävittäminen EU-alueella.

Symboli osoittaa, että tätä tuotetta ei saa hävittää muun kotitalousjätteen mukana. Sähkö- ja elektroniikkalaitteet sisältävät aineita, jotka voivat olla haitallisia terveydelle ja ympäristölle, jos niitä ei hävitetä asianmukaisesti. Sähkö- ja elektroniikkalaiteromu on toimitettava asianmukaiseen keräyspisteeseen kierrätettäväksi. Kun toimitat romun asianmukaiseen keräyspisteeseen, estät laitteita aiheuttamasta ylimääräistä kuormitusta luonnolle ja ympäristölle ja suojelet ihmisten terveyttä. Lisätietoja laitteiden asianmukaisesta hävittämisestä saat ottamalla yhteyden kotipaikkasi viranomaisiin, kotisi jätehuollosta vastaavaan yritykseen tai myymälään, josta hankit tämän tuotteen.

PL: Pozbywanie się zużytego sprzętu w gospodarstwach domowych w Unii Europejskiej.

Ten symbol oznacza, że produktu nie wolno wyrzucać wraz z innymi odpadami z gospodarstwa domowego. Sprzęt elektryczny i elektroniczny zawiera substancje, które w przypadku braku właściwego recyklingu mogą być groźne dla ludzkiego zdrowia i środowiska. Obowiązkiem użytkownika jest dostarczyć zużyty sprzęt elektryczny i elektroniczny do właściwego punktu zbiórki celem przekazania do recyklingu. Postępując w ten sposób, pomaga się zapobiegać szkodom, jakie produkty te mogłyby wyrządzić przyrodzie i środowisku, oraz wspiera się ochronę ludzkiego zdrowia. Więcej informacji na temat właściwego sposobu przekazywania do utylizacji można uzyskać w lokalnym urzędzie miasta, firmie zajmującej się odbiorem odpadów lub sklepie, który sprzedał produkt.

CZ: Likvidace zařízení po ukončení jejich používání uživateli v soukromých domácnostech v zemích Evropské Unie.

Tento symbol označuje, že výrobek nelze likvidovat jako běžný domovní odpad. Elektrická a elektronická zařízení obsahují látky, které mohou být škodlivé lidskému zdraví a životnímu prostředí, pokud by nebyly odpovídajícím způsobem recyklovány. Je vaší odpovědností, abyste zařízení odevzdali v místě určeném pro sběr elektrických a elektronických zařízení určených k recyklaci. Když předáte výrobky k odpovídající recyklaci, pomáháte zabránit, aby zbytečně zatěžovaly přírodu a životní prostředí, a chráníte lidské zdraví. Další informace týkající se správné likvidace získáte na místním úřadě, u vaší služby zajišťující likvidaci domovního odpadu nebo v obchodě, ve kterém jste produkt zakoupili.

HU: Magáncélokra használt berendezések hulladékának kezelése az Európai Unióban.

Az ábra azt jelenti, hogy a termék nem dobható el háztartási hulladékként. Az elektromos és elektronikus berendezések olyan anyagokat tartalmaznak, amelyek helyes újrahasznosítás hiányában kárt tehetnek az emberi egészségben és a környezetben. Az Ön felelőssége, hogy leadja őket az elektromos és elektronikus berendezések hulladékának újrahasznosítására létesített gyűjtőhelyen. Így megelőzi, hogy ezek a termékek elkerülhető kárt tegyenek a természetben, a környezetben, és védi az emberi egészséget. A hulladékkezelés megfelelő módjáról a helyi önkormányzatnál, a háztartási hulladék elszállítását végző szolgáltatónál vagy a termék vásárlása szerinti üzletnél érdeklődhet.

NL: Afvoer van afgedankte elektrische en elektronische apparaten uit particuliere huishoudens in de Europese Unie.

Dit symbool geeft aan dat u dit product niet samen met ander huishoudelijk afval mag afvoeren. Elektrische en elektronische apparaten bevatten stoffen die schadelijk kunnen zijn voor de menselijke gezondheid en het milieu als ze niet correct worden gerecycled. Het is uw verantwoordelijkheid om dit product af te geven bij een inzamelpunt voor het recyclen van afgedankte elektrische en elektronische apparatuur. Door dit product op de juiste wijze af te voeren, helpt u voorkomen dat deze producten de natuur en het milieu onnodig belasten en de menselijke gezondheid schaden. Neem voor meer informatie over een correcte afvoer contact op met uw gemeente, het plaatselijke afvalverwerkingsbedrijf of de winkel waar u dit product hebt gekocht.

SK: Likvidácia odpadu používateľmi v súkromných domácnostiach v Európskej únii.

Tento symbol znamená, že produkt sa nesmie zlikvidovať s iným domácom odpadom. Elektrické a elektronické zariadenia obsahujú látky, ktoré môžu pri nesprávnej recyklácii poškodiť ľudské zdravie a životné prostredie. Ste zodpovední za odovzdanie na určenom mieste zberu na recykláciu elektrického a elektronického odpadu. Odovzdaním na správnu recykláciu pomáhate pri zabraňovaní zbytočnému zaťažovaniu prírody a životného prostredia týmto produktom a chránení ľudského zdravia. Viac informácií o správnej likvidácii vám poskytne lokálny mestský úrad, servis na likvidáciu domáceho odpadu alebo personál predajne, kde ste produkt zakúpili.

FR: Élimination des appareils mis au rebut par les ménages dans l'Union européenne.

Ce symbole indique que ce produit ne doit pas être jeté avec les déchets ménagers ordinaires. Les appareils électriques et électroniques contiennent des substances nuisibles à la santé humaine et à l'environnement en cas de recyclage non conforme. Il est de votre responsabilité de déposer vos appareils dans les centres de collecte désignés pour le recyclage des équipements électriques et électroniques. En confiant votre appareil à un centre de recyclage désigné, vous contribuez à la préservation de la nature et de l'environnement ainsi qu'à la protection de la santé humaine. Pour obtenir plus d'informations sur l'élimination correcte de vos déchets, contactez les autorités locales, le service de collecte des ordures ménagères ou le magasin dans lequel vous avez acheté ce produit.

SI: Odlaganje odpadne opreme iz zasebnih gospodinjstev v EU.

Izdelkov, označenih s tem simbolom, ne smete odlagati med običajne gospodinjске odpadke. Električna in elektronska oprema vsebuje snovi, ki lahko škodujejo zdravju ljudi in okolju, če niso ustrezno reciklirane. Zato morate poskrbeti, da izdelek oddate na ustrezno zbirno mesto za recikliranje odpadne električne in elektronske opreme. S pravilnim odlaganjem in oddajo odpadne opreme v recikliranje boste pomagali preprečiti nepotrebno onesnaževanje narave in okolja ter zaščitili zdravje ljudi. Za nadaljnje informacije v zvezi s pravilnim ravnanjem z odpadno opremo se obrnite na pristojno lokalno službo, komunalno podjetje, ki skrbi za odstranjevanje gospodinjских odpadkov v vašem kraju, ali trgovino, kjer ste izdelek kupili.

HR: Odlaganje odpadne opreme koju provode korisnici u privatnim kućanstvima u Europskoj Uniji.

Ovaj simbol pokazuje da se ovaj proizvod ne smije odlagati skupa s drugim otpadom kućanstva. Električka i elektronička oprema sadrže tvari koje mogu naškoditi ljudskom zdravlju i životnom okolišu ako ju se ne reciklira pravilno. Vaša je odgovornost predati otpadnu električku i elektroničku opremu na predviđenom mjestu za prikupljanje radi recikliranja. Predajom ove opreme radi pravilnog recikliranja pomažete da se spreči nepotrebno ugrožavanje prirode i životnog okoliša te zaštitite ljudsko zdravlje. Više informacija o pravilnom odlaganju potražite u lokalnoj gradskoj službi, vašoj komunalnoj službi za otpad ili u dućanu u kojem ste kupili ovaj proizvod.

IT: Smaltimento dei rifiuti da parte dei privati all'interno dell'Unione europea.

Questo simbolo indica che questo prodotto non deve essere smaltito insieme agli altri rifiuti domestici. Le apparecchiature elettriche ed elettroniche contengono sostanze che possono causare danni alla salute umana e all'ambiente se non riciclate correttamente. È responsabilità dell'utente consegnare a un punto di raccolta designato per il riciclaggio le apparecchiature elettriche ed elettroniche. Quando si ricicla correttamente, si aiuta a prevenire che questi prodotti possano danneggiare inutilmente la natura e l'ambiente e si aiuta a tutelare la salute umana. Per ulteriori informazioni su un corretto smaltimento, contattare l'ufficio comunale locale, il servizio di smaltimento dei rifiuti domestici o il negozio in cui è stato acquistato questo prodotto.

ES: Eliminación de aparatos utilizados por usuarios particulares en la Unión Europea.

Este símbolo indica que este producto no debe desecharse junto con el resto de residuos domésticos. Los aparatos eléctricos y electrónicos contienen sustancias que pueden ser nocivas para el medioambiente y la salud de las personas si no se reciclan adecuadamente. El usuario tiene la responsabilidad de entregar estos productos a un punto de recogida designado para el reciclaje de aparatos eléctricos y electrónicos. Mediante la entrega para su correcto reciclaje, se evita que estos productos puedan dañar la naturaleza y el medioambiente de forma innecesaria, además de contribuir a proteger la salud de las personas. Si desea obtener más información acerca del modo adecuado de desearchar estos productos, póngase en contacto con el ayuntamiento, el servicio de recogida de basuras o la tienda en la que compró el producto.

BA: Odlaganje otpadnih materija od strane korisnika u privatnim domaćinstvima u Evropskoj uniji.

Ovaj simbol označava da proizvod nije dozvoljeno odlagati s ostalim otpadom iz domaćinstva. Električna i elektronska oprema sadrži materije koje mogu biti štetne po ljudsko zdravlje i okolinu ako nisu reciklirane na ispravan način. Vaša je odgovornost da proizvod dostavite na utvrđenu sabirnu lokaciju za recikliranje otpada električne i elektronske opreme. Predajom proizvoda na ispravno recikliranje sprječavate nepotrebno zagađivanje prirode i okoline ovakvim proizvodima i pomažete u zaštiti ljudskog zdravlja. Za više informacija o ispravnom odlaganju, obratite se nadležnim vlastima, komunalnom preduzeću ili u prodavnicu u kojoj ste kupili proizvod.

RS: Odlaganje odpadne opreme koje vrše korisnici u privatnim domaćinstvima u Evropskoj Uniji.

Ovaj simbol pokazuje da se ovaj proizvod ne sme odlagati zajedno sa ostalim otpadom domaćinstva. Električna i elektronska oprema sadrži supstance koje mogu naškoditi ljudskom zdravlju i životnom okruženju ako se ona ne reciklira na pravilan način. Vi ste odgovorni za to da je predate na reciklažnom mestu predviđenom za prikupljanje odpadne električne i elektronske opreme. Njenim predavanjem radi pravilne reciklaže pomažete da ovi proizvodi ne ugrožavaju bespotrebno prirodu i životnu sredinu i štitite ljudsko zdravlje. Više informacija u vezi sa pravilnim odlaganjem potražite u lokalnoj gradskoj službi, komunalnoj službi za odlaganje otpada ili u prodavnici u kojoj ste kupili ovaj proizvod.

UA: Утилізація відпрацьованого обладнання користувачами у приватних домогосподарствах Європейського Союзу.

Цей символ вказує на те, що даний продукт не можна утилізувати з іншими побутовими відходами. Електричні та електронні прилади містять речовини, які можуть зашкодити здоров'ю людини і навколишньому середовищу, якщо їх не утилізувати належним чином. Ви несете повну відповідальність за те, щоб передати їх до спеціальних пунктів збору для утилізації відпрацьованих електричних і електронних приладів. Якщо ви передаєте прилади для належної утилізації, ви робите свій внесок для того, щоб ці продукти не забруднювали природу і навколишнє середовище, це допомагає захистити здоров'я людей. Для отримання докладної інформації про правильну утилізацію, зверніться до вашого місцевої адміністрації, в службу збору побутових відходів або до магазину, де ви придбали цей продукт.

RO: Eliminarea deșeurilor de echipamente de către utilizatorii din gospodăriile particulare din Uniunea Europeană.

Acest simbol indică faptul că produsul nu trebuie aruncat împreună cu deșeurile menajere ale gospodăriei dvs. Echipamentele electrice și electronice conțin substanțe care pot dăuna sănătății umane și mediului dacă nu sunt reciclate corect. Este responsabilitatea dvs. să le predați la un punct de colectare desemnat pentru reciclarea echipamentelor electrice și electronice uzate. Predându-le pentru a recicla corectă, ajutați la prevenirea impactului inutil al acestui produs asupra naturii și mediului și la protejarea sănătății umane. Pentru mai multe informații referitoare la eliminarea corectă, contactați biroul local din orașul dvs., serviciul de salubritate aferent gospodăriei dvs. sau magazinul de la care ați achiziționat acest produs.

BG: Изхвърляне на отпадъчно оборудване от потребители в частни домакинства в Европейския съюз.

Този символ показва, че този продукт не бива да бъде изхвърлян заедно с останалите битови отпадъци. Електрическото и електронно оборудване съдържа вещества, които могат да навредят на здравето на хората и на околната среда, ако не се рециклират правилно. Вие носите отговорност да предадете отпадъчното електрическо и електронно оборудване за рециклиране в съответния пункт. Когато предавате продукти за правилно рециклиране, вие помагате за предотвратяването на излишно замърсяване на природата и околната среда и за запазване на човешкото здраве. За повече информация относно правилното изхвърляне, моля, свържете се с местната община, вашата служба за битови отпадъци или магазина, откъдето сте закупили този продукт.

GR: Απόρριψη αποβλήτων εξοπλισμού από χρήστες σε οικιακό περιβάλλον στην Ευρωπαϊκή Ένωση.

Αυτό το σύμβολο υποδεικνύει ότι το προϊόν δεν πρέπει να απορρίπτεται μαζί με τα άλλα οικιακά απόβλητα. Ο ηλεκτρικός και ηλεκτρονικός εξοπλισμός περιέχουν ουσίες που μπορούν να βλάψουν την ανθρώπινη υγεία και το περιβάλλον εάν δεν ανακυκλωθούν σωστά. Η παράδοση σε κατάλληλο σημείο περισυλλογής για ανακύκλωση αποβλήτων ηλεκτρικού και ηλεκτρονικού εξοπλισμού είναι δική σας ευθύνη. Με την παράδοση στη σωστή ανακύκλωση συμβάλλετε στην αποτροπή της περαιτέρω επιβάρυνσης της φύσης και του περιβάλλοντος από αυτά τα προϊόντα και στην προστασία της ανθρώπινης υγείας. Για περισσότερες πληροφορίες σχετικά με τη σωστή αποκομιδή, επικοινωνήστε με το τοπικό δημοτικό γραφείο, την υπηρεσία αποκομιδής οικιακών απορριμμάτων ή το κατάστημα όπου αγοράσατε το προϊόν.

PT: Eliminação de equipamentos pelos utilizadores em ambientes domésticos na União Europeia.

Este símbolo indica que este produto não deve ser eliminado juntamente com resíduos domésticos. Os equipamentos elétricos e eletrónicos contêm substâncias que poderão ser nocivas para a saúde humana e para o meio ambiente se não forem corretamente reciclados. É da sua responsabilidade colocar os equipamentos elétricos e eletrónicos num ponto de recolha designado para a reciclagem. Ao colocar estes produtos nos pontos de reciclagem adequados, está a ajudar a evitar que estes provoquem uma tensão desnecessária na natureza e no meio ambiente e a proteger a saúde humana. Para obter mais informações sobre a eliminação correta, contacte os serviços municipais locais, o serviço de eliminação de resíduos ou a loja onde adquiriu o seu produto.

RU: Утилизация отслужившего оборудования частными домашними хозяйствами в Европейском Союзе.

Этот символ означает, что данное изделие нельзя выбрасывать вместе с другими хозяйственными отходами. Электрическое и электронное оборудование содержит вещества, которые при неправильной утилизации могут нанести вред окружающей среде и здоровью людей. Вы должны передать отходы на специализированный пункт сбора отходов электрического и электронного оборудования. Передавая отходы для правильной переработки, вы помогаете защитить здоровье людей и снизить нагрузку, создаваемую этими отходами на природу и окружающую нас среду. Более подробную информацию о правильной утилизации вы можете получить в городской администрации, службе по вывозу и утилизации отходов или в магазине, где вы купили это изделие.

TR: Avrupa Birliği'nde yapılan ev kullaniclarının kullandığı atık ekipmanların atılması.

Bu sembol, ürünün diğer evsel atıklarla birlikte atılmaması gerektiğini gösterir. Elektrikli ve elektronik ekipmanlar, doğru şekilde geri dönüşümü sağlanmazsa insan sağlığı ve çevreye zararlı olabilecek maddeler içerir. Atık elektrikli ve elektronik ekipmanların belirlenen geri dönüşüm noktalarına bırakılması sizin sorumluluğunuzdadır. Doğru geri dönüşüm noktasına teslim ederek bu ürünlerin doğaya ve çevreye zarar vermesini engeller ve insan sağlığını korumuş olursunuz. Doğru atık imhası yolu hakkında daha fazla bilgi için, lütfen şehirdeki yerel büro, evsel atık imha servisi ya da ürünü aldığınız mağaza ile iletişime geçin.

CN: 欧盟地区有关个人丢弃废旧设备的说明。

该符号表示本产品不能与其它生活垃圾一起处理。如果不能正确回收，电子和电气设备内物质可能危害人体健康、破坏环境。您有责任将废旧电子及电子设备交到指定的收集点，进行回收处理。大家按要求回收处理废旧电子及电子设备，既可避免对环境造成破坏，也保护了人类自身。有关正确丢弃设备的更多信息，请与当地市政有关部门、生活垃圾处理场所或购买本产品的商店联系。

- GB:** *If you experience any problems with the product, please contact the retailer*
- DK:** *Hvis du oplever problemer med produktet, skal du kontakte forhandleren*
- DE:** *Bei Problemen mit dem Produkt wenden Sie sich bitte an den Händler*
- NO:** *Kontakt forhandleren hvis du opplever problemer med produktet.*
- SE:** *Kontakta återförsäljaren om det uppstår problem med produkten*
- FI:** *Jos tuotteesta ilmenee ongelmia, ota yhteys jälleenmyyjään.*
- PL:** *W przypadku jakichkolwiek problemów z produktem należy skontaktować się ze sprzedawcą.*
- CZ:** *V případě jakýchkoli problémů s výrobkem se obraťte na prodejce.*
- HU:** *Ha bármilyen problémát tapasztal a termékkel kapcsolatban, forduljon a szakkereskedőhöz.*
- NL:** *Neem contact op met de verkoper als u problemen ondervindt met het product*
- SK:** *V prípade akýchkoľvek problémov s produktom sa obráťte na predajcu.*
- FR:** *En cas de problème avec le produit, veuillez contacter le revendeur*
- SI:** *Če naletite na kakršne koli težave z izdelkom, se obrnite na trgovca na drobno.*
- HR:** *Ako imate bilo kakvih problema s proizvodom, obratite se prodavaču*
- IT:** *In caso di problemi con il prodotto, contattare il rivenditore*
- ES:** *Si tiene algún problema con el producto, póngase en contacto con el establecimiento donde lo adquirió*
- BA:** *Ako imate bilo kakvih problema s proizvodom, obratite se prodavaču*
- RS:** *Ako ima bilo kakvih problema sa proizvodom, obratite se prodavcu.*
- UA:** *Якщо з продуктом виникнуть будь-які проблеми, зверніться до продавця.*
- RO:** *Dacă întâmpinați probleme cu produsul, contactați distribuitorul.*
- BG:** *При проблеми с продукта се свържете с търговеца.*
- GR:** *Αν αντιμετωπίσετε οποιοδήποτε πρόβλημα με το προϊόν, επικοινωνήστε με τον λιανοπωλητή*
- PT:** *Se tiver algum problema com o produto, contacte o revendedor*
- RU:** *Если у вас появились проблемы с изделием, обратитесь к продавцу*
- TR:** *Ürünle ilgili herhangi bir sorun yaşarsanız lütfen satıcıyla görüşün*
- CN:** *如果产品出现任何问题，请与零售商联系*





- GB:** EC declaration of conformity
It is hereby declared that: ABILDSKOV Electrical Recliner
Is produced in accordance with the following directive:
- EMC Directive (2014/30/EU)
- Low Voltage Directive (2014/35/EU)
- Machinery Directive (2006/42/EC)
- RoHS Directive (2011/65/EU)
- DE:** EG-Konformitätserklärung
Hiermit wird erklärt, dass das: ABILDSKOV Elektrisch verstellbarer Sessel
in Übereinstimmung mit der folgenden Richtlinie hergestellt wird:
- EMV-Richtlinie (2014/30/EU)
- Niederspannungsrichtlinie (2014/35/EU)
- Maschinenrichtlinie (2006/42/EC)
- RoHS-Richtlinie (2011/65/EU)
- SE:** EF-försäkran om överensstämmelse
Det förklaras härmed att: ABILDSKOV elektrisk fätölj
Produceras i enlighet med följande direktiv:
- EMC-direktivet (2014/30/EU)
- Lågspänningsdirektivet (2014/35/EU)
- Maskindirektivet (2006/42/EC)
- RoHS-direktivet (2011/65/EU)
- PL:** Deklaracja zgodności WE
Niniejszym oświadczam się, że: Elektryczny fotel/kozłokładany ABILDSKOV
Jest produkowane zgodnie z następującą dyrektywą:
- Dyrektywa EMC (2014/30/UE)
- Dyrektywa niskonapięciowa (2014/35/UE)
- Dyrektywa maszynowa (2006/42/WE)
- Dyrektywa RoHS (2011/65/UE)
- HU:** EK Megfelelőségi Nyilatkozat
Az alábbiakban kijelentjük, hogy: ABILDSKOV elektromos masszázsfotel
Gyártásilag megfelel az alábbi irányelvnek:
- EMC irányelv (2014/30/EU)
- Kíszfeszültségű irányelv (2014/35/EU)
- Gépirányelv (2006/42/EK)
- RoHS irányelv (2011/65/EU)
- SK:** ES vyhlásenie o zhode
Týmto sa vyhlasuje, že: Elektrické polohovacie kreslo ABILDSKOV
Sa vyrába v súlade s nasledujúcou smernicou:
- smernica o elektromagnetickej kompatibilite (2014/30/EÚ)
- smernica o nízkom napätí (2014/35/UE)
- smernica o strojových zariadeniach (2006/42/ES)
- smernica o ONL (2011/65/EÚ)
- SI:** Izjava ES o skladnosti
S tem izjavljamo, da je izdelek: Električen nastavljiv stol ABILDSKOV
Proizveden v skladu z naslednjio direktivo:
- Direktive EMC (2014/30/EU)
- Direktive LVD (2014/35/EU)
- Direktive o strojih (2006/42/EC)
- Direktive RoHS (2011/65/EU)
- IT:** Dichiarazione di conformità CE
Si dichiara che: Poltrona reclinabile elettrica ABILDSKOV
è prodotto in conformità alla seguente direttiva:
- Direttiva CEM (2014/30/UE)
- Direttiva Bassa Tensione (2014/35/UE)
- Direttiva Macchine (2006/42/CE)
- Direttiva RoHS (2011/65/UE)
- DK:** EF overensstemmelseserklæring
Det erklæres hermed at: ABILDSKOV elektrisk lænestol
Er produceret i overensstemmelse med følgende direktiv:
- EMC-direktivet (2014/30/EU)
- Lavspændingsdirektivet (2014/35/EU)
- Maskindirektivet (2006/42/EF)
- RoHS-direktivet (2011/65/EU)
- NO:** EF samsvarserklæring
Det erklæres herved at: ABILDSKOV Elektrisk lenestol
Produseres i samsvar med følgende direktiv:
- EMC-direktivet (2014/30/EU)
- Lavspenningsdirektivet (2014/35/EU)
- Maskindirektivet (2006/42/EC)
- RoHS-direktivet (2011/65/EU)
- FI:** EY vakuutus vaatimustenmukaisuus
Se on täällä väittämällä sitä: ABILDSKOV Sähköisesti säädettävä nojatuoli
Seuraavan direktiivin mukaisesti, tuotetaan:
- Sähkömagneettista yhteensopivuutta koskeva direktiivi (2014/30/EU)
- Pienjännitedirektiivi (2014/35/EU)
- Konedirektiivi (2006/42/EY)
- Vaarallisten aineiden rajoittaminen sähkö- ja elektroniikkalaitteissa, RoHS-direktiivi (2011/65/EU)
- CZ:** ES prohlášení o shodě
Tímto se prohlašuje, že: Elektrické polohovací křeslo ABILDSKOV
Se vyrábí v souladu s následující směrnici:
- Směrnice o harmonizaci právních předpisů členských států týkajících se elektromagnetické kompatibility (2014/30/EU)
- Směrnice o harmonizaci právních předpisů členských států týkajících se dodávání elektrických zařízení určených pro používání v určitých mezích napětí na trh (2014/35/EU)
- Směrnice o strojních zařízeních (2006/42/ES)
- Směrnice o omezení používání některých nebezpečných látek v elektrických a elektronických zařízeních (2011/65/EU)
- NL:** EG-verklaring van overeenstemming
Hierbij wordt verklaard dat: Elektrische standenstoel ABILDSKOV
Wordt geproduceerd in overeenstemming met de volgende richtlijn:
- EMC-richtlijn (2014/30/EU)
- Laagspanningsrichtlijn (2014/35/EU)
- Machinerichtlijn (2006/42/EG)
- RoHS-richtlijn (2011/65/EU)
- FR:** Déclaration de conformité CE
Il est déclaré par la présente que: Fauteuil inclinable électrique ABILDSKOV
Est produit en conformité avec la directive suivante :
- Directive CEM (2014/30/UE)
- Directive Basse tension (2014/35/CE)
- Directive Machines (2006/42/CE)
- Directive RoHS (2011/65/UE)
- HR:** EZ izjava o skladnosti
Ovime se izjavljuje da: Fotelja s naslonom koji se može električki podešavati ABILDSKOV
Proizvodi se u skladu sa sljedećom direktivom:
- Direktivom o elektromagnetskoj kompatibilnosti (2014/30/EU)
- Direktivom o niskonaponskoj električnoj opremi (2014/35/EU)
- Direktivom o strojevima (2006/42/EC)
- Direktivom RoHS (2011/65/EU)
- ES:** Declaración de conformidad CE
Por la presente se declara que: ABILDSKOV con reclinador eléctrico
Se produce de acuerdo con la siguiente directiva:
- Directiva CEM (2014/30/UE)
- Directiva de baja tensión (2014/35/UE)
- Directiva sobre máquinas (2006/42/CE)
- Directiva RoHS (2011/65/UE)



- BA:** EZ izjava o usaglašenosti
Ovim se izjavljuje da se: ABILDSKOV električna fotelja
Proizvodi u skladu sa sljedećom direktivom:
- EMC direktiva (2014/30/EU)
- Direktiva o niskonaponskoj opremi (2014/35/EU)
- Direktiva o mašinama (2006/42/EC)
- Direktiva RoHS (2011/65/EU)
- UA:** Декларация про відповідність ЄС
Цим заявляється, що виріб: Електричне крісло з відкидною спинкою ABILDSKOV
виготовлено відповідно до нижчеказаної директиви:
- Директива EMC (2014/30/EU)
- Директива щодо низьковольтного обладнання (2014/35/EU)
- Директива щодо машин і механізмів (2006/42/EC)
- Директива RoHS (2011/65/EU)
- BG:** EO декларация за съответствие
С настоящата се декларира, че: Стол с електрическа регулируема облегалка
ABILDSKOV
Е произведено в съответствие със следната директива:
- Директива относно електромагнитната съвместимост (2014/30/EC)
- Директива за ниско напрежение (2014/35/EC)
- Директива относно машините (2006/42/EO)
- Директива за ограничаване на употребата на определени опасни вещества
(2011/65/EC)
- PT:** Declaração de conformidade da CE
Através do presente documento declara que a: Reclinador elétrico ABILDSKOV
Foi produzida de acordo com a seguinte diretiva:
- Diretiva CEM (2014/30/UE)
- Diretiva de Baixa Tensão (2014/35/UE)
- Diretiva referente a maquinaria (2006/42/CE)
- Diretiva RoHS (2011/65/UE)
- TR:** EC Uygunluk Beyanı
İşbu belge ile beyan olunur ki: ABILDSKOV Elektrikli Televizyon Koltuğu
Aşağıdaki yönetmelik uyarınca üretilmiştir:
- EMC Direktifi (2014/30/EU)
- Alçak Gerilim Direktifi (2014/35/EU)
- Makine Direktifi (2006/42/EC)
- RoHS Direktifi (2011/65/EU)
- RS:** EZ izjava o usaglašenosti
Ovim se izjavljuje da se: ABILDSKOV električna podesiva stolica
Proizvodi u skladu sa sljedećom direktivom:
- Direktiva za elektromagnetsku kompatibilnost (EMK) (2014/30/EU)
- Direktiva za električne uređaje niskog napona (2014/35/EU)
- Direktiva za mašine (2006/42/EC)
- Direktiva o primeni opasnih supstanci u električnoj i elektronskoj
opremi (RoHS) (2011/65/EU)
- RO:** Declarație de conformitate CE
În cele de mai jos declarăm că: Fotoliu rabatabil electric ABILDSKOV
Prin construcție corespunde următoarelor directive:
- Directiva CEM (2014/30/UE)
- Directiva privind joasa tensiune (2014/35/UE)
- Directiva privind echipamentele tehnice (2006/42/CE)
- Directiva RoHS (2011/65/UE)
- GR:** Δήλωση Συμμόρφωσης ΕΚ
Δια του παρόντος δηλώνεται ότι: Ηλεκτρική πολυθρόνα ABILDSKOV
Παράγεται σύμφωνα με την παρακάτω οδηγία:
- Οδηγία περί ηλεκτρομαγνητικής συμβατότητας (2014/30/EE)
- Οδηγία για τη χαμηλή τάση (2014/35/EE)
- Οδηγία σχετικά με τα μηχανήματα (2006/42/EK)
- Οδηγία για τον περιορισμό των επικίνδυνων ουσιών (2011/65/EE)
- RU:** Декларация о соответствии EC
Настоящим заявляется, что изделие: Электрическое кресло ABILDSKOV
изготовлено в соответствии со следующей директивой:
- Директивы Европейского союза об электромагнитной совместимости
(2014/30/EU)
- Директивы Европейского парламента о низковольтном оборудовании
(2014/35/EU)
- Директивы о безопасности машин и оборудования Европейского
парламента и Совета Европейского Союза (2006/42/EC)
- Директивы об ограничении содержания вредных веществ
(2011/65/EU)
- CN:** 欧盟符合性声明
特此声明: ABILDSKOV 电动躺椅
根据以下指令生产:
- EMC 指令 (2014/30/EU)
- 低电压指令 (2014/35/EU)
- 机械指令 (2006/42/EC)
- RoHS 指令 (2011/65/EU)

A × 1

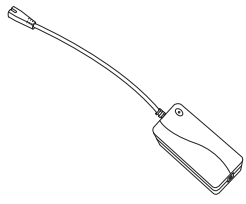

B × 1

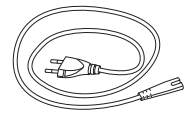

①

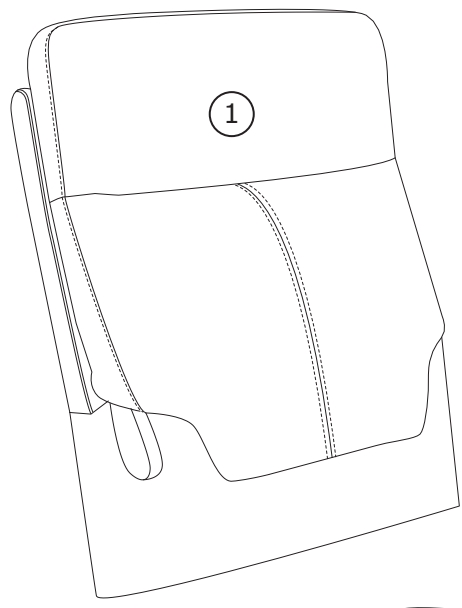

②

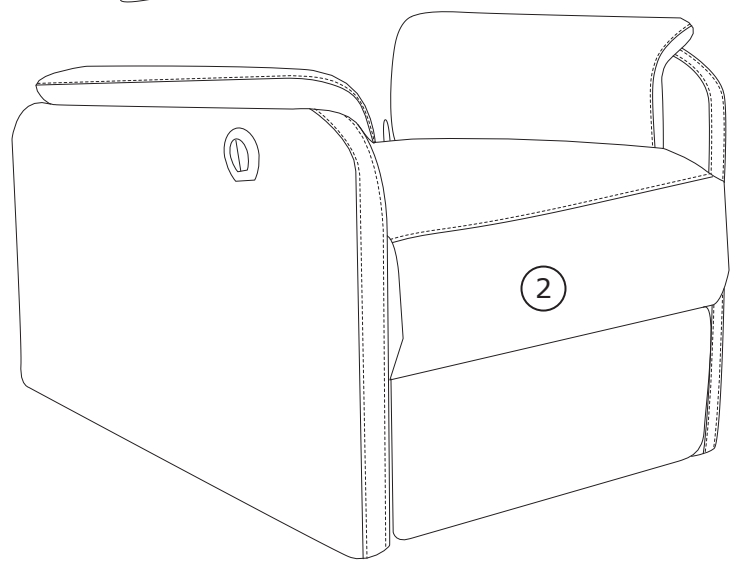

Box 1/1:

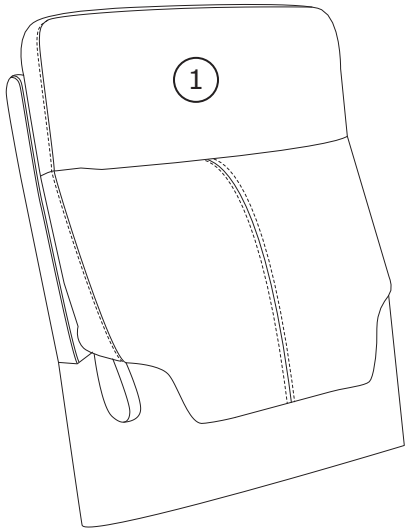

720x510x250mm

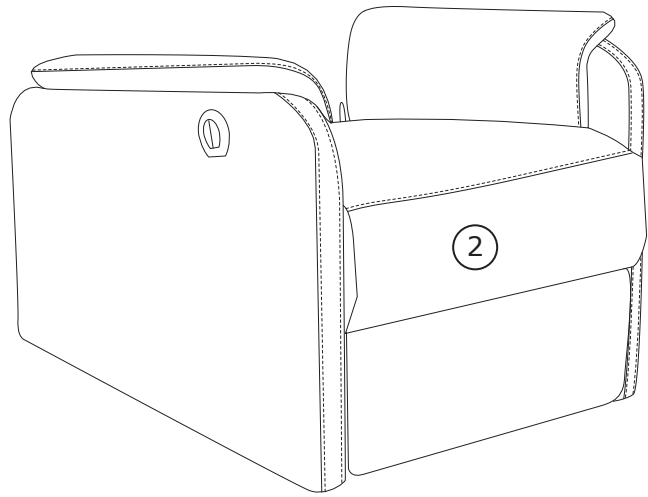

700x790x630mm

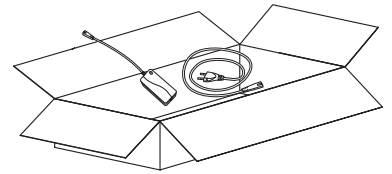

1

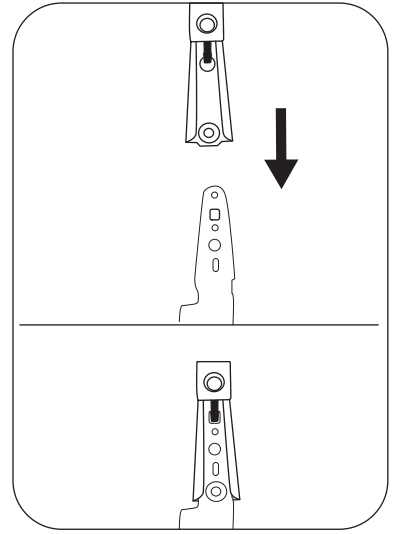
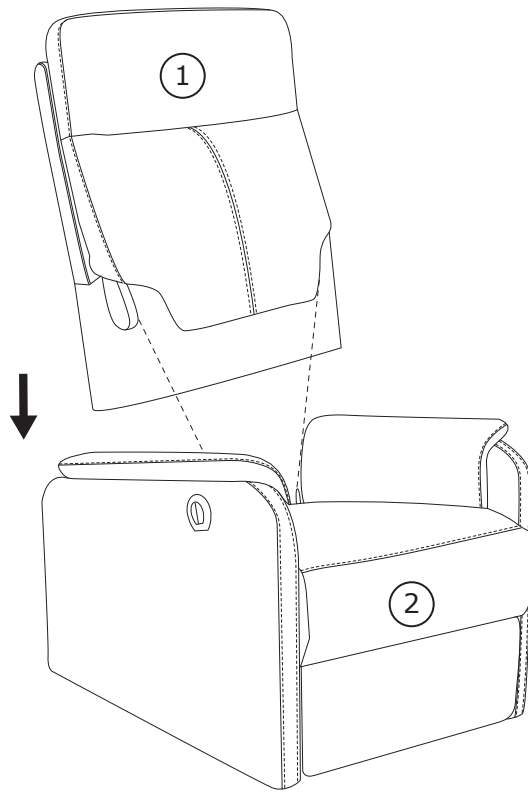

2

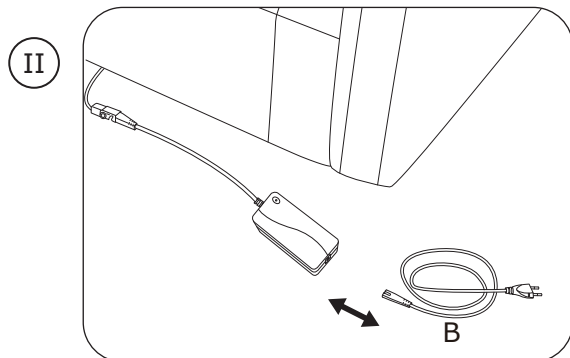
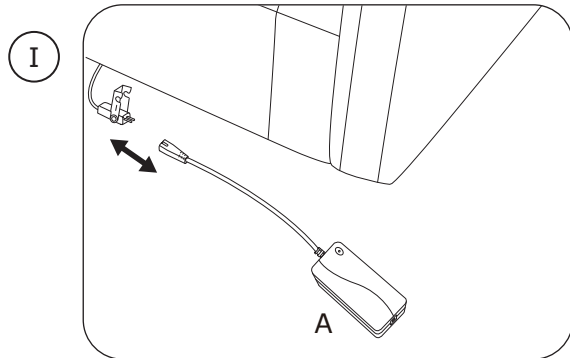
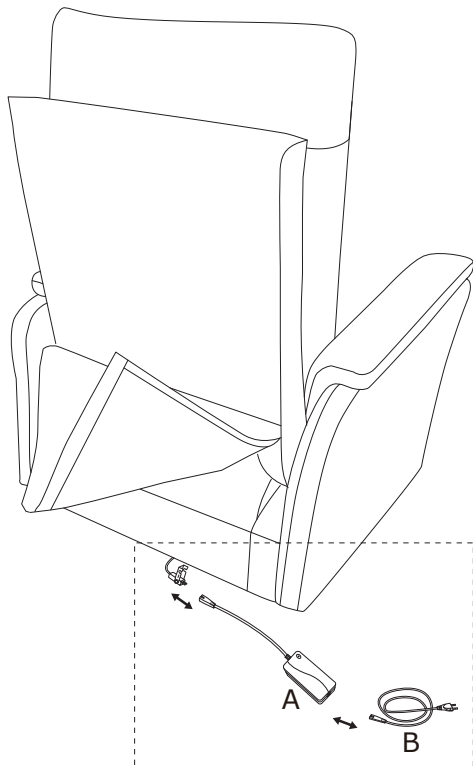
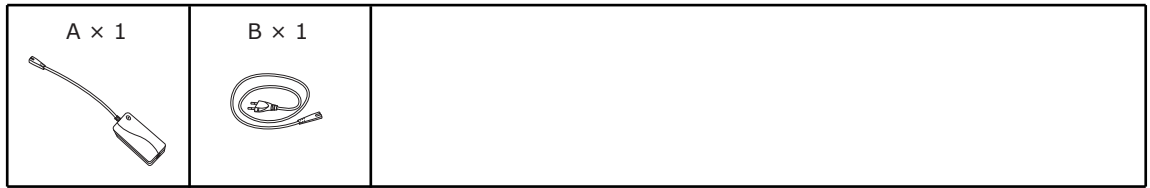

3

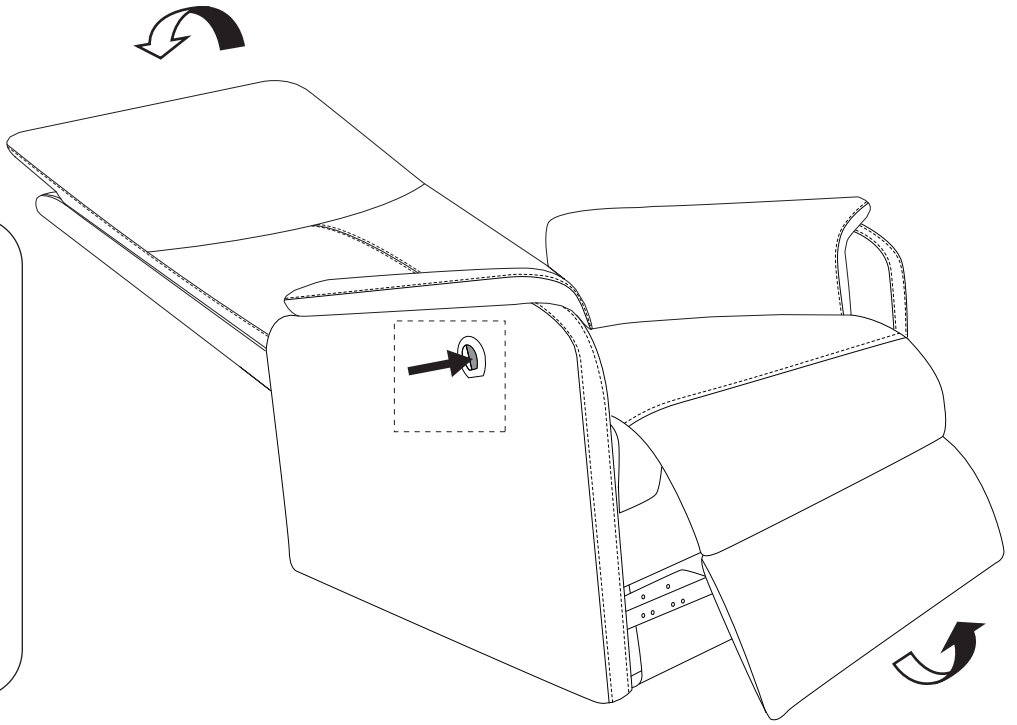
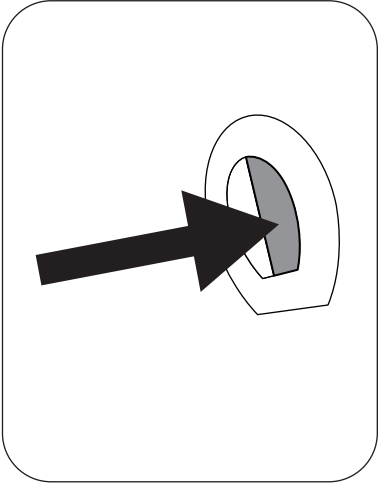

4

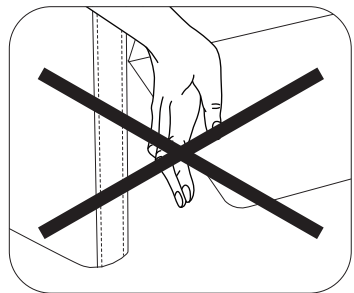
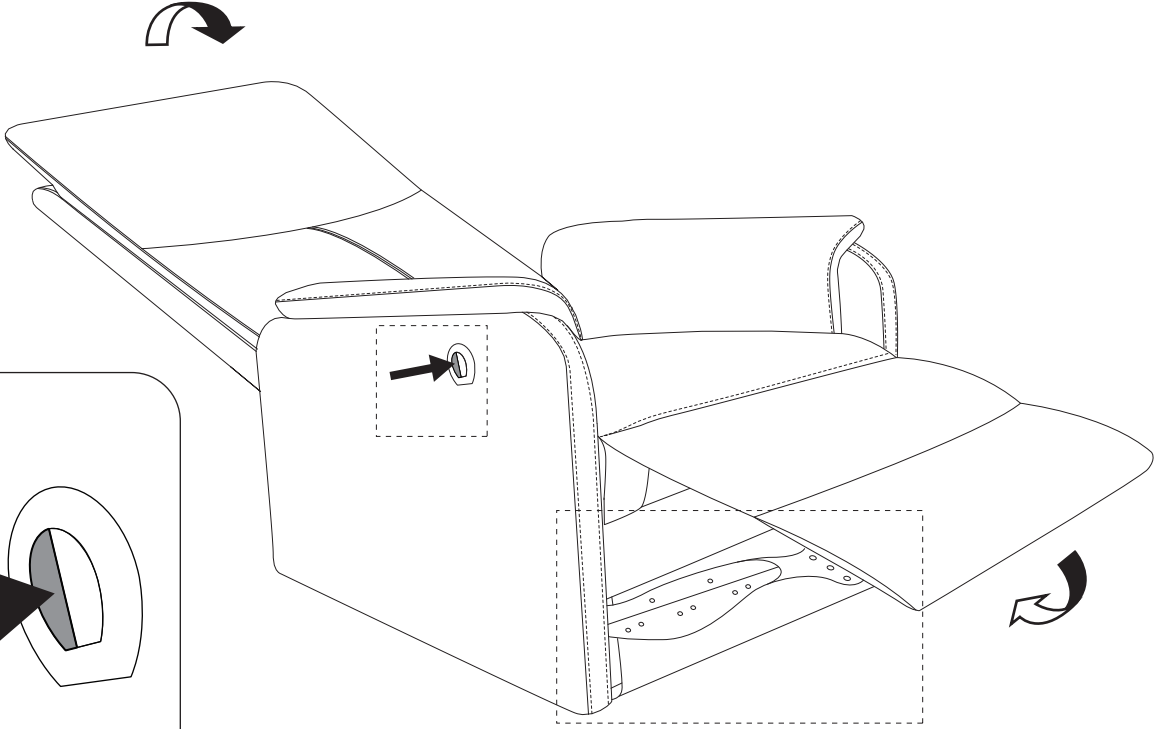
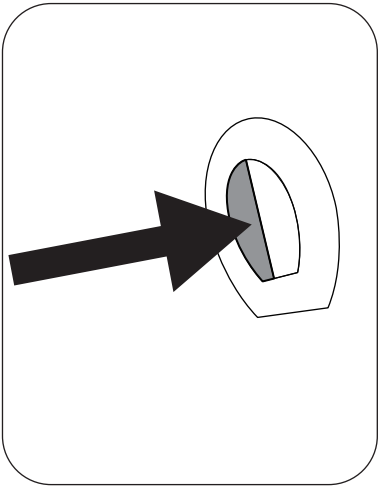

5

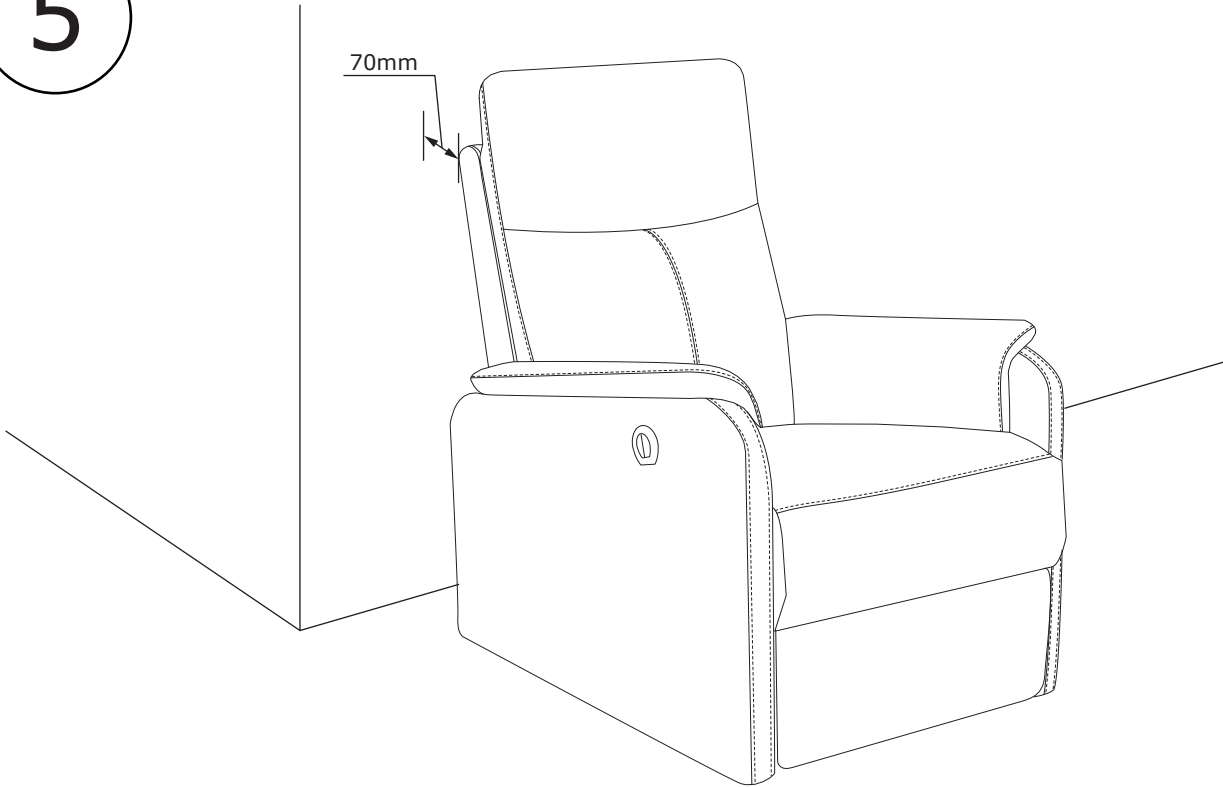

6

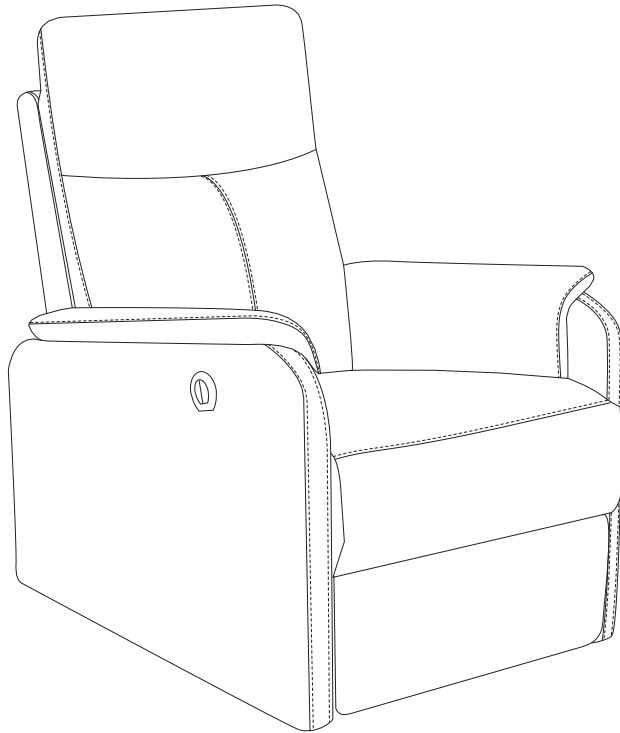

7

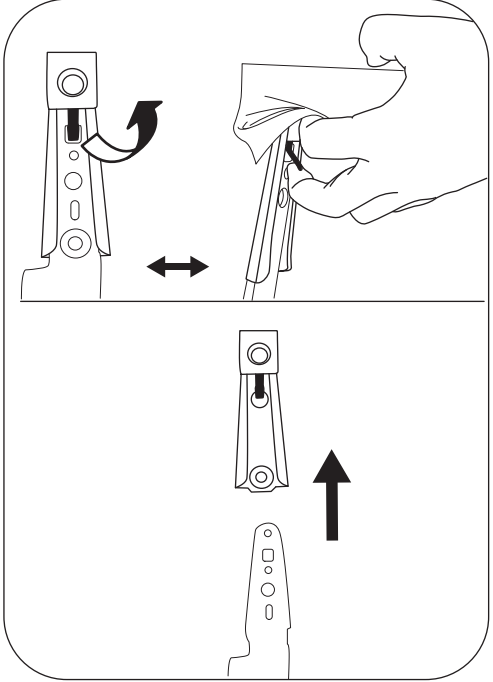
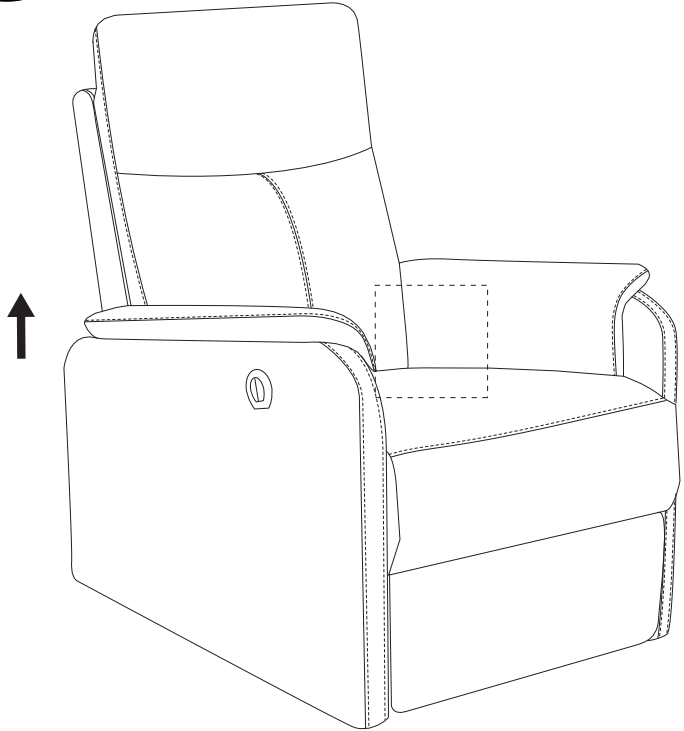

8

