

# FALK

916-216-1003

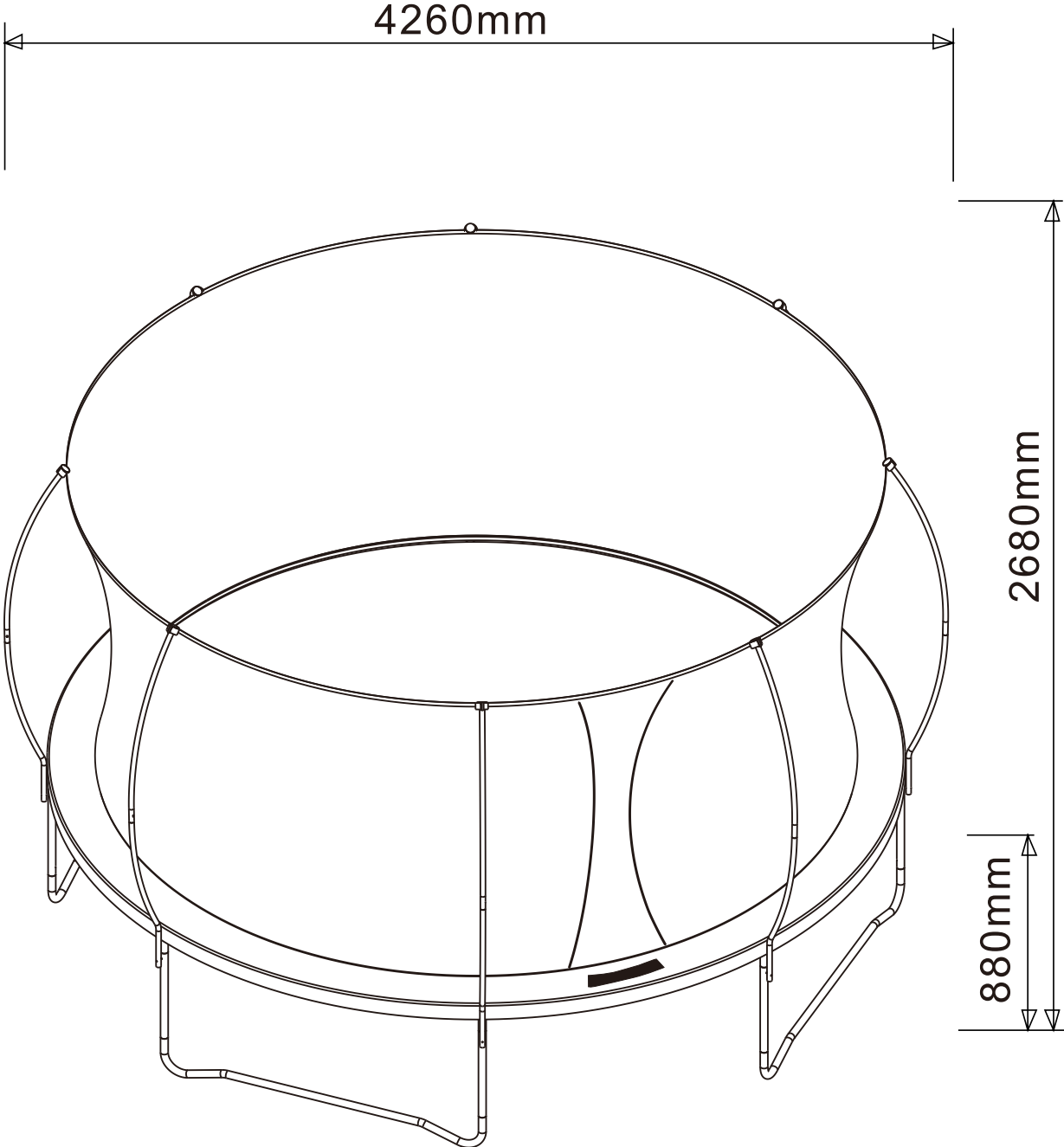

EN 71-14

CE

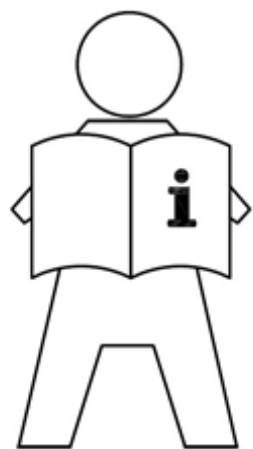

**LV****DROŠĪBAS UN MONTĀŽAS INSTRUKCIJA  
BATUTAM AR IZMĒRU: DIAMETRS: 4260x880x2680mm**

Pirms lietošanas lūdzam rūpīgi izlasīt visas drošības, montāžas instrukcijas un saglabāt turpmākām vajadzībām. Ieteicams batuta montāžu veikt divatā. Batuta montāža jāveic pieaugušai personai, ievērojot montāžas instrukcijas. Pirms pirmās lietošanas pārbaudiet vai batuts ir izmantošanas kārtībā.

Ja vēlaties pārvietot batutu, tam ir nepieciešami vismaz divi cilvēki. Uzmanīgi paceliet batutu, turiet to horizontāli un pārvietojiet batutu nepieciešamajā vietā. Ja batuts nepieciešams pārvietot uz tālāku lokāciju, tas ir jāizjauc un atkārtoti jāsamontē, lai pārlicinātos, ka tas nav bojāts. Ja batuts ilgāku laiku netiek lietots, tas ir jāizjauc un jānovieto glabāšanā. Glabājiet sausā vietā.

**Uzmanīgi ievērojiet montāžas vadlīnijas.  
Drošības instrukcijas.**

Šis batuts ir paredzēts lietošanai mājas apstākļos un paredzēts izmantošanai tikai ārā. Maksimālā slodze – 150 kg. Īpašnieks vai uzraugošā persona ir atbildīga par to, lai visi lietotāji tiktu pietiekami informēti par visām drošības instrukcijām un pareizu batuta lietošanu!

- Nelietojiet batutu bez pieaugušas, ziņošanas personas uzraudzības.
- Batutu vienlaikus drīkst izmantot ne vairāk kā viena persona. Batuts ir paredzēts lietošanai tikai vienai personai!
- Divas personas nedrīkst lietot batutu vienlaikus! Tas palielina miesas bojājumu gūšanas risku, tostarp smagus miesas bojājumus kā laužu kaklu, paralīzi utt.
- Neveiciet salto! Salto veikšana pastiprina risku nokrist uz galvas vai kakla, kas var izraisīt smagus traumas vai pat nāvi.
- Ierobežojiet nepārtrauktas izmantošanas laiku (veiciet regulārus pārtraukumus).
- Jālēkā pa vidu batuta tīklam. Trāpot pa batuta polsterēto malu, iespējams gūt miesas bojājumus, jo tie nav paredzēti tam, lai uz tiem lēktu vai kāptu virsū.
- Vienmēr jāuzmanās, kāpjot uz batuta, lai nieķertos atsperēs vai netrāpītu pa rāmi.
- Lai izvairītos no traumām, vienmēr jāpārlicinās, ka polsterētā mala ir pareizi samontēta un nosedz rāmi un atsperes. Neleiciet no batuta uz zemes. Uzmanīgi nokāpiet, lai izvairītos no traumām. Visiem lietotājiem ir jāapzinās savi ierobežojumi. Iespēja gūt smagus miesas bojājumus ir jāuztver nopietni. Piezemējoties ir svarīgi saliekt ceļus, lai ieņemtu labāko iespējamo kontroli. Jāleca augšup un lejup vienā un tajā pašā vietā – tas nodrošina labāko kontroli. Mērķējiet uz vidus atzīmi. Pirms veikt sarežģītākus lēcienus, iegūstiet pilnīgāku kontroli pār saviem lēcieniem.

- Nelietojiet batutu, ja esat alkohola, zāļu vai citu narkotisko vielu ietekmē. Tas ievērojami pastiprina miesas bojājumu gūšanas risku, jo ietekmē koordināciju, spriestspēju un reakcijas laiku.
- Nesmēķējiet, lietojot batutu.
- Nelietojiet batutu, ja jums ir augsts asinsspiediens.
- Nelietojiet batutu, ja esat grūtniece.
- Neleiciet uz batuta no jumta vai citiem paaugstinājumiem. Tas palielina miesas bojājumu gūšanas risku.
- Nevelciet sevi augšup uz batuta, turoties aiz polsterētās malas.
- Nelietojiet batutu, ja tas ir slapjš. Batuta paliktnis kļūst slidens, un tas palielina risku, ka lēcējs var nokrist un satraumēt sevi.
- Nelietojiet batutu spēcīga vēja apstākļos. Tas var likt lēcējam zaudēt līdzsvaru un izraisīt smagu miesas bojājumu gūšanu.
- KATRU reizi pirms batuta izmantošanas, pārbaudiet, vai batutam nav kādu defektu.
- Pievelciet ciešāk visus stiprinājumus un regulāri pārbaudiet, vai visas atsaites ir pareizi sasietas.
- Nomainiet jebkādas nolietotas vai bojātas detaļas. Novērsiet jebkādas defektus. Pārlicinieties, ka batutu nesedz aļģes, zeme utt.
- Nelietojiet kurpes, zābakus vai citus apavus uz batuta.
- Pārlicinieties, ka, esat iztukšojusi apģērba kabatas, lietojot batutu. Lietojot batutu, pārlicinieties, ka drēbēs un kabatās nav asu priekšmetu.
- Nelaujiet mājdzīvniekiem atrasties uz batuta. Asi nagi var sabojāt batuta virsmu.
- Izņemot kāpnes, lai uzkāptu un nokāptu no batuta, pārlicinieties, ka batuts netiek lietots bez uzraudzības! Noņemiet kāpnes, ja nepieciešams.
- Neizmantojiet batutu pēc tumsas iestāšanās.
- Pārlicinieties, ka, lietojot batutu, tīkla rāvējslēdzējs ir aiztaisīts.
- Aterieties, ka tīkls nav paredzēts, lai pret to atspertos un palielinātu ātrumu!
- Pārlicinieties, ka āķa-cilpas stiprinājumi ir pareizi aiztaisīti, lietojot batutu.
- Regulāri pārbaudiet, vai tīkls ir nostiprināts pareizi.
- Pievelciet ciešāk montāžas stiprinājumus.
- KATRU reizi pirms lietošanas pārbaudiet, vai batutam un tīklam nav bojājumu.
- Pievelciet ciešāk stiprinājumus un regulāri pārbaudiet, vai visas atsaites ir pareizi piesietas.
- Pirms sezonas sākuma ir nepieciešams veikt apkopi.
- Nepieciešama regulāra apkope. Regulāras apkopes neveikšana var izraisīt lietotājam riskus.
- Pārbaudiet, vai visas skrūves un uzgriežņi ir stingri pievilkti, ja nepieciešams, pievelciet tos.
- Pārbaudiet, vai visi atsperu (tapu) savienojumi ir veseli un nevar atdalīties rotaļu laikā.
- Tikai viens lietotājs drīkst vienlaikus lietot batutu, lai izvairītos no sadursmes riska.

Nav atļauts veikt salto. Nepieciešama pieaugušo personu uzraudzība. Pārbaudiet, vai visas skrūves un asās malas ir nosēgtas, un nomainiet tās, ja nepieciešams. Lietotājs drīkst veikt oriģinālā batuta modifikācijas (piemēram, pievienot kādu aksesuāru) tikai saskaņā ar ražotāja instrukcijām.

**Batuta izvietošana:**

- Virs batuta jābūt vismaz 7,3 metru brīvai zonai, t.i., šajā zonā nedrīkst atrasties nekādi priekšmeti.
- Batuts ir jānovieto uz līdzenas un plakanas virsmas.
- Virsma nedrīkst būt no betona, flīzeta vai asfaltēta.
- Zem batuta nedrīkst atrasties nekādi priekšmeti.
- Batuts ir jāizvieto piemērotā attālumā (vismaz 2,5 m) no elektrības vadiem, peldbaseiniem, žogiem, kokiem un zariem, kāpelēšanas konstrukcijām un citiem priekšmetiem.

**Kopšana:**

Batuts jātīra, izmantojot mitru drānu, lai notīrītu jebkādas aļģu, netīrumu paliekas utt. Tad jānoslauka ar sausu drāniņu. Nelietojiet batutu, kamēr tas nav pilnībā nožuvis. Nelietojiet tīrīšanas līdzekļus vai citas ķīmikālijas, lai tīrītu šo izstrādājumu. Regulāri pievelciet ciešāk visus stiprinājumus un pārlicinieties, ka lēcēšanas virsma ir pareizi uzstādīts.

**Papildinformācija**

- Ieteicams nostiprināt batutu, ja ārā ir spēcīgs vējš. Nostipriniet batutu ar virvēm, kas pievienotas pie batuta virsmas. Batuts jāpiesien vismaz trīs vietās, vienmērīgi sadalot tās pa visu batuta rāmi. Nefiksējiet batuta kājas, jo tās var deformēties un sabojāt batutu. Ja nepieciešams, demontējiet vai noņemiet batutu

**BRĪDINĀJUMS:**

- Drošības tīkls ir jānomaina pēc 2 gadu lietošanas.
- Pirms lēcēšanas ir jāaiztaisa drošības tīkls.
- Lēcēšanas laikā ir aizliegts ēst.
- Batuts nav paredzēts ierakšanai zemē.
- Noteiktās valstīs ziemas laikā sniega slodze un ļoti zemā temperatūra var sabojāt batutu. Ieteicams notīrīt sniegu un noglabāt paliktni un tā iežogojumu telpās.

**LV: SVARĪGA INFORMĀCIJA!**  
Pirms šī izstrādājuma montāžas un/vai lietošanas uzsākšanas pilnībā izlasiet lietošanas pamācību. Stingri ievērojiet pamācības norādījumus un saglabājiet to turpmākai lietošanai.

**LT: SVARBI INFORMACIJA!**  
Prieš pradėdami montuoti gaminį ir (arba) juo naudotis, prašome atidžiai perskaityti visą vadovą. Atidžiai skaitykite vadovą ir turėkite jį su savimi, kad galėtumėte toliau vadovautis jo nuorodomis.

**EE: OLULINE TEAVE!**  
Enne kui alustate toote kokku panemist ja/või kasutamist, lugege see kasutusjuhend hoolikalt läbi. Järgige täpselt juhendis toodud juhiseid ja hoidke juhend allës.

**BY: ВАЖНАЯ ИНФОРМАЦИЯ!**  
Внимательно и полностью прочитайте это руководство, прежде чем приступить к сборке или использованию этого изделия. Следуйте всем инструкциям этого руководства и сохраните его на будущее для справки.

**LV: SVARĪGI!**  
Ir svarīgi, lai jebkuram produktam, kas tiek uzstādīts ar jebkādu skrūvju palīdzību, skrūves tiktu atkārtoti pievilktas 2 nedēļas pēc montāžas, pēc tam – reizi 3 mēnešos, tā nodrošinot stabilitāti visā izstrādājuma kalpošanas laikā.

**LT: SVARBU!**  
Bet koki varžtais tvirtinamą gaminį 2 savaites po surinkimo bei kas 3 mėnesius reikia papildomai suveržti – taip užtikrinamas naudojamo gaminio stabilumas.

**EE: TÄHTIS!**  
Oluline on, et toote kruvisid pingutataks 2 nädalat pärast kokkupanekut ja seejärel iga 3 kuu järel, et tagada stabiilsus kogu toote eluea jooksul.

**BY: ВАЖНО!**  
В любом изделии, собранном с использованием винтов любого типа, необходимо через 2 недели после сборки и в дальнейшем каждые 3 месяца подтягивать винты, чтобы обеспечить прочность изделия в течение срока эксплуатации.



**LV** Nav piemērots bērniem, kas jaunāki par 3 gadiem, jo tie vēl nespēj lietot batutu.

**LT** Netinka vaikams, kuriems iki 3 metų, jie negali naudotis batutu.

**EE** Ei ole sobiv alla 3-aastastele lastele nende oskamatusse tõttu batuuti kasutada.

**BY** Батут не подходит для детей младше 3 лет из-за их неспособности пользоваться им.



Пожалуйста, прочтите все инструкции и руководство по сборке полностью перед использованием и сохраните их для справки в дальнейшем. Рекомендуется, чтобы сборку осуществляли два человека. Сборка батута должна производиться взрослыми в соответствии с инструкциями по сборке; перед первым использованием необходимо проверить правильность сборки и установки.

Если понадобится передвинуть батут, то сделать одному человеку это не удастся. Осторожно поднимите батут и, держа его горизонтально, перенесите в нужное место. Если место, куда необходимо перенести батут, находится далеко, батут следует разобрать, а затем собрать снова на новом месте во избежание повреждения при переноске.

Если батут не используется длительное время, его следует разобрать и упаковать для хранения. Храните в сухом месте.

**Точно следуйте инструкциям руководства по сборке.**

**⚠** Инструкция по технике безопасности.

Батут такого типа предназначен для домашнего использования вне помещения. Макс. нагрузка 150 кг. Владелец батута несет полную ответственность за то, чтобы все пользователи были ознакомлены с инструкциями по технике безопасности и надлежащим применением данного батута!

- Дети могут использовать изделие только под наблюдением взрослых.
- Никогда не допускайте использование батута более чем одним человеком одновременно. Батут предназначен для использования 1 человеком!
- Два человека не могут использовать батут одновременно! В противном случае это увеличивает риск получения серьезных травм, таких как повреждение шейных позвонков, паралич и других.
- На батуте запрещается делать сальто и кувырки! Это увеличивает риск приземления на голову или шею, что может привести к серьезным травмам или даже смерти.
- Ограничьте время использования батута (регулярно делайте перерывы).
- Прыгайте в середине прыжковой поверхности. Удар о края прыжковой поверхности может привести к серьезным травмам, так как они не предназначены для прыжков.
- Взбираясь на батут, следите за тем, чтобы не зацепиться за пружины или не удариться о раму.
- Во избежание получения травм убедитесь, что края прыжковой поверхности правильно натянуты, закрывают раму и пружины. Не прыгайте с батута. Во избежание травм взбирайтесь на батут с осторожностью.
- Все пользователи изделия должны быть осведомлены о правилах ограничений использования батута. Нарушение правил может привести к очень серьезным последствиям. Для того чтобы лучше контролировать ситуацию, во время приземления сгибайте ноги в коленях. Прыгайте и приземляйтесь в одной и той же точке прыжковой поверхности.

Таким образом вы лучше сможете контролировать ситуацию. Ориентируйтесь на метку в середине прыжковой поверхности. Прежде чем совершать сложные прыжки, научитесь правильно выполнять основные.

- Не пользуйтесь батутом, если находитесь в состоянии алкогольного или наркотического опьянения или под воздействием медикаментов. Нарушение этих правил значительно увеличивает риск получения травм в связи с потерей координации, неспособностью трезво оценивать ситуацию, замедлением реакции.
- Не курите во время прыжков на батуте.
- Не используйте, если страдаете от высокого артериального давления. Нельзя использовать беременным женщинам.
- Никогда не прыгайте на батут с крыши или других высоких поверхностей. Это увеличивает риск получения травмы. Не прыгайте на краях прыжковой поверхности они не предназначены для этого.
- Не используйте батут мокрым. В этом случае прыжковая поверхность становится скользкой, что может привести к падению во время прыжка и травме.
- Не используйте батут при сильном ветре. Ветер может вызвать потерю равновесия и в результате привести к серьезным травмам.
- КАЖДЫЙ раз перед использованием внимательно осмотрите батут для выявления повреждений. Укрепите все соединения и проверьте, правильно ли завязаны все узлы.
- Замените все изношенные или неисправные детали. Устраните все повреждения. Убедитесь, что батут не загрязнен - например, плесенью, землей и др.

- Не прыгайте на батуте в обуви. Убедитесь, что на одежде и в карманах нет острых предметов; иначе воздержитесь от использования батута.
- Не позволяйте животным находиться на батуте. Острые когти могут повредить прыжковую поверхность.
- Лестницу для подъема и спуска с батута используйте только под надзором! Уберите лестницу, если это возможно.
- Не прыгайте на батуте в темноте.
- Убедитесь что молния сетки плотно застегнута во время использования батута. Имейте в виду, что сетка не предназначена для использования в качестве вспомогательного средства набора высоты и скорости прыжков!
- Убедитесь, что во время использования батута застежки-липучки застегнуты правильно.
- Регулярно проверяйте правильность закрепления сетки. Укрепите все соединительные детали.
- КАЖДЫЙ раз перед использованием внимательно осмотрите батут и сетку для выявления повреждений. Закрепите все соединения и проверьте, правильно ли завязаны все узлы. Замените все изношенные или неисправные детали. Устраните все повреждения.
- Перед началом сезона необходимо провести техобслуживание батута.

- Регулярно проводите осмотр и техническое обслуживание. Пренебрежение проведением регулярного техобслуживания может привести к риску для пользователей.
- Проверьте затяжку всех гаек и болтов и при необходимости подтяните их.
- Убедитесь, что все подпружиненные соединения (шпильки) не имеют повреждений и не могут сместиться во время игры.
- Из-за риска столкновения одновременно находиться на батуте может только один человек.
- Кувырки и сальто запрещены.
- Батут должен использоваться под присмотром взрослых.
- При самостоятельном изменении исходной конструкции батута (например, при добавлении какого-либо приспособления) необходимо соблюдать инструкции производителя.

**Расположение батута:**

- необходимо обеспечить 7,3 м свободного пространства над батутом. Эта территория должна быть освобождена от любых предметов.
- батут должен быть размещен на плоской, ровной поверхности.
- батут нельзя размещать на бетонной, кафельной или асфальтированной поверхности.
- под батутом не должно находиться никаких предметов.
- батут необходимо размещать не менее чем в 2,5 м от электрических кабелей, бассейнов, ограждений, деревьев и веток, конструкций для лазания и других предметов.

**Ход**

Для чистки батута от налета, земли и других загрязнений используйте влажную ткань. Затем протрите его сухой тканью. Не используйте батут до тех пор, пока он совсем не просохнет. Не применяйте химическую чистку. Регулярно затягивайте все соединения и проверяйте, правильно ли закреплены защитный мат.

**Дополнительная информация**

При риске сильного ветра мы рекомендуем укрепить батут. Привяжите батут с помощью веревок, прикрепленных к прыжковой поверхности. Для укрепления используйте как минимум три предмета. Точки укрепления должны располагаться на одинаковом расстоянии друг от друга по всей окружности рамы батута. Не привязывайте опоры, так как это может вызвать смещение и повреждение изделия. В случае необходимости разберите изделие и уберите. Не закрепленный в сильный ветер батут может представлять большую опасность.

**ВНИМАНИЕ:**

- Сетка безопасности должна заменяться каждые 2 года.
- Прежде чем прыгать, обязательно закройте сетку безопасности.
- Запрещается есть во время прыжков.
- Ножки батута не следует закапывать в землю.
- В ряде стран зимой снеговая нагрузка и очень низкие температуры могут повредить батут. Рекомендуется убирать снег, а также хранить прыжковую поверхность и защитную сетку в помещении.



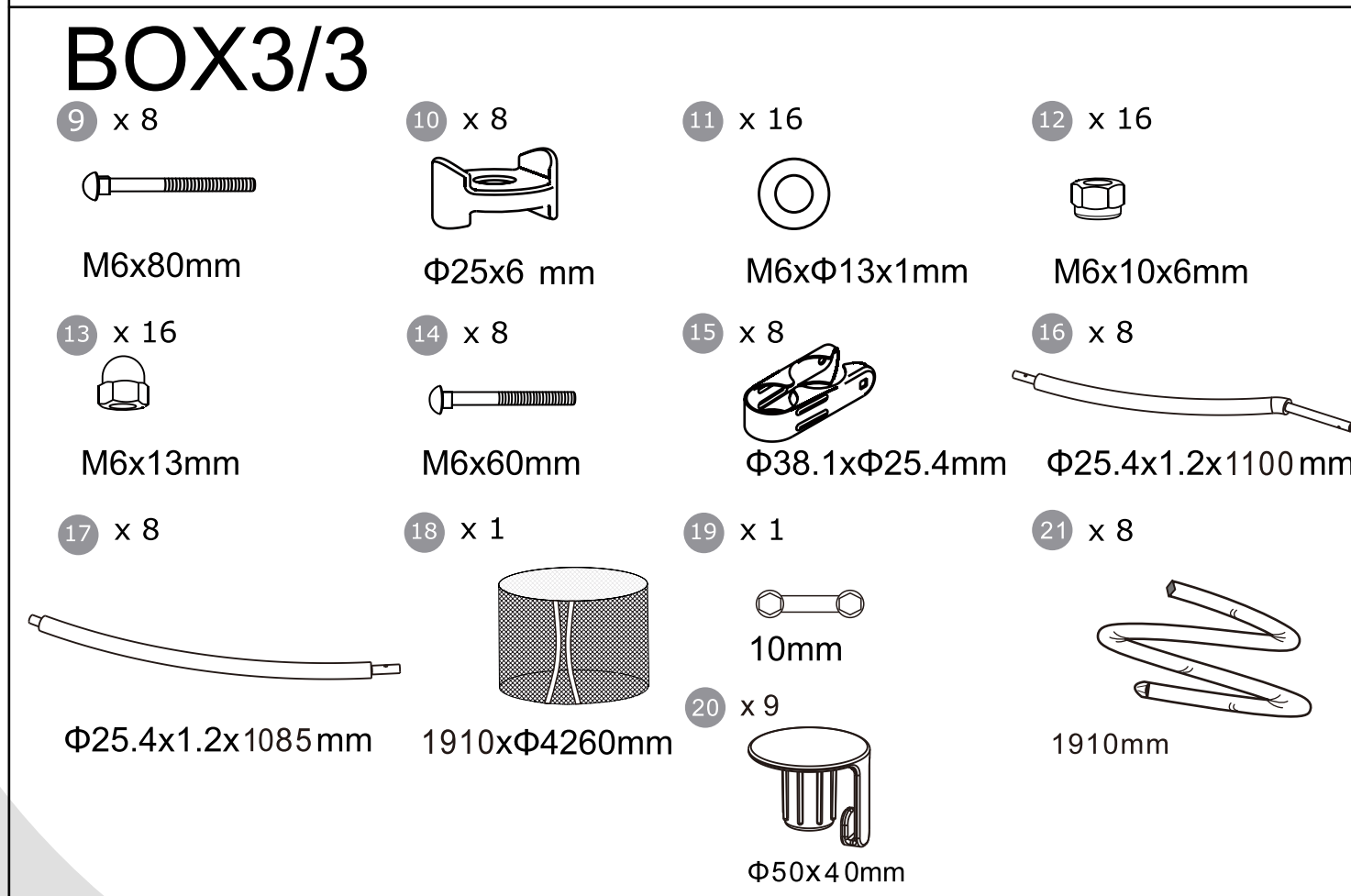
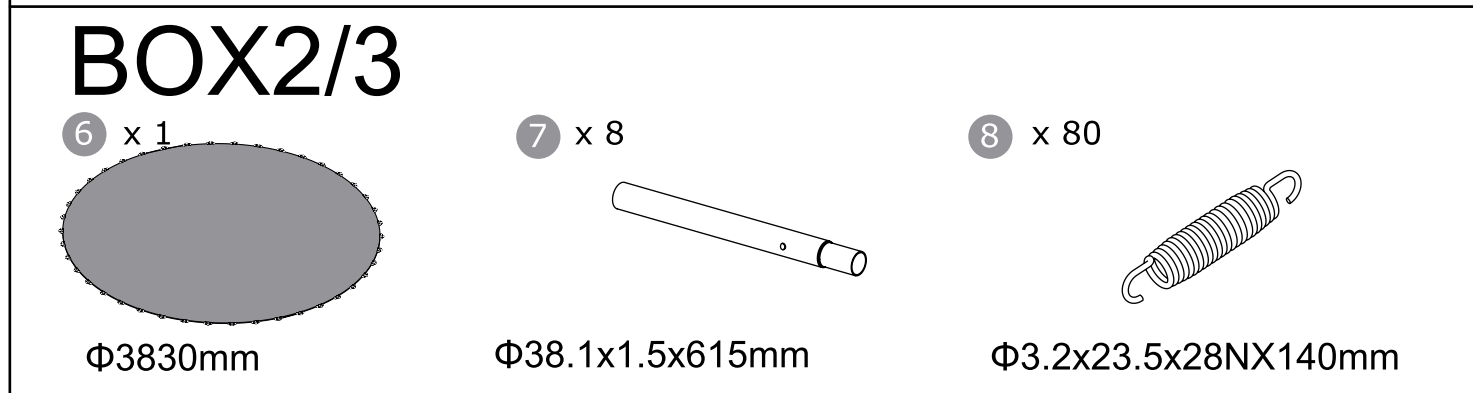
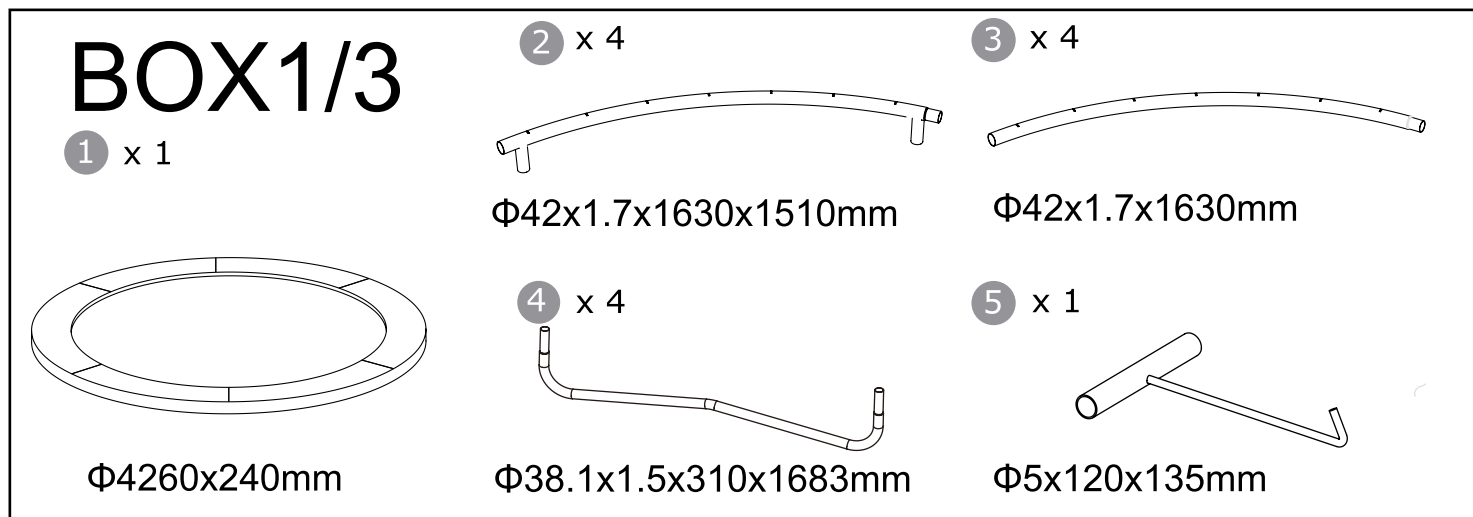

Part number	Measurement	Number of pcs.
<b>BOX1/3</b>		
1	Φ4260x240mm	1
2	Φ42x1.7x1630x1510mm	4
3	Φ42x1.7x1630mm	4
4	Φ38.1x1.5x310x1683mm	4
5	Φ5x120x135mm	1
<b>BOX2/3</b>		
6	Φ3830mm	1
7	Φ38.1x1.5x615mm	8
8	Φ3.2x23.5x28Nx140mm	80
<b>BOX3/3</b>		
9	M6x80mm	8
10	Φ25x6mm	8
11	M6x Φ13x1mm	16
12	M6x10x6mm	16
13	M6x13mm	16
14	M6x60mm	8
15	Φ38.1x Φ25.4mm	8
16	Φ25.4x1.2x1100 mm	8
17	Φ25.4x1.2x1085mm	8
18	1910x Φ4260mm	1
19	10mm	1
20	Φ50x40mm	9
21	1910mm	8

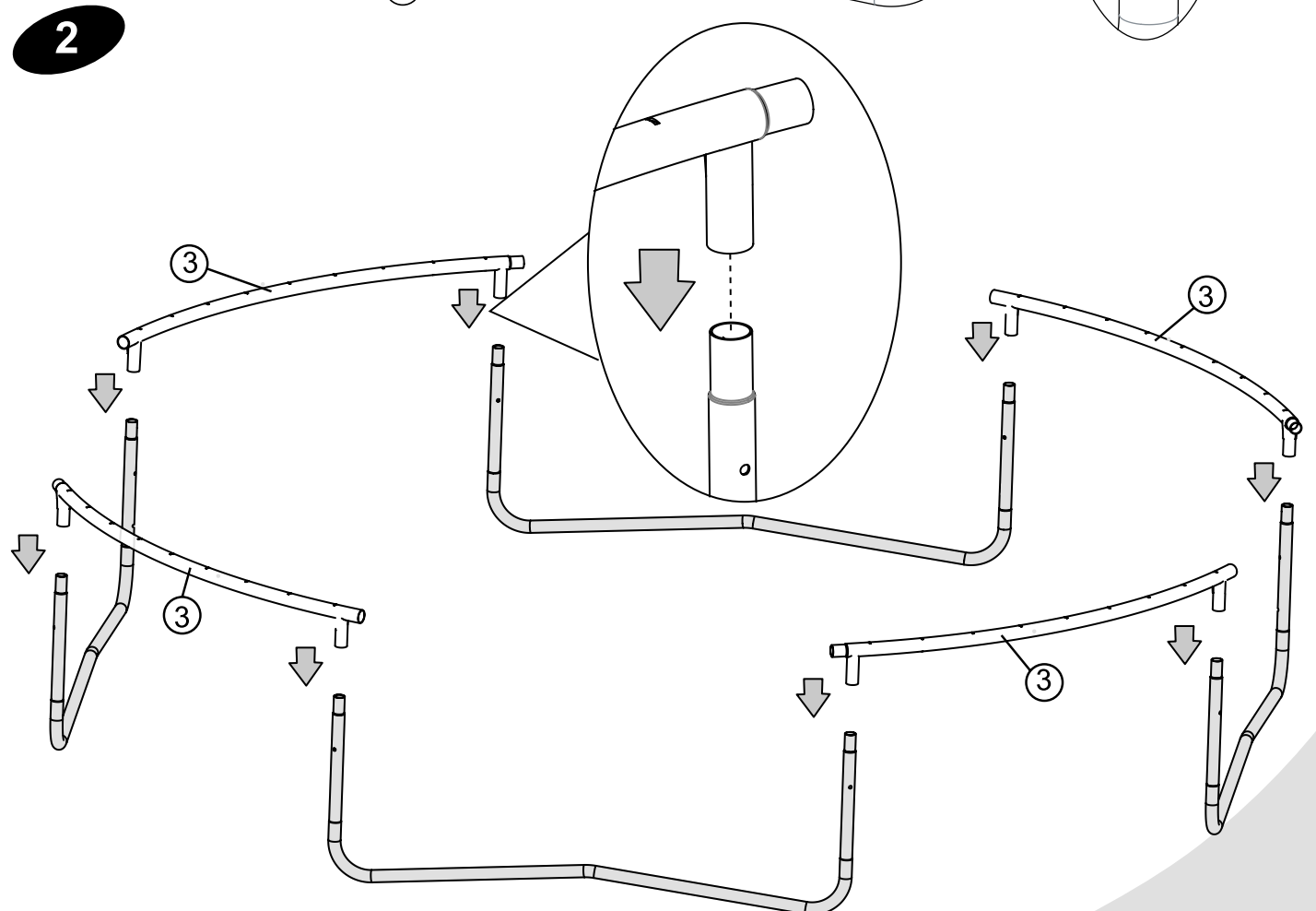
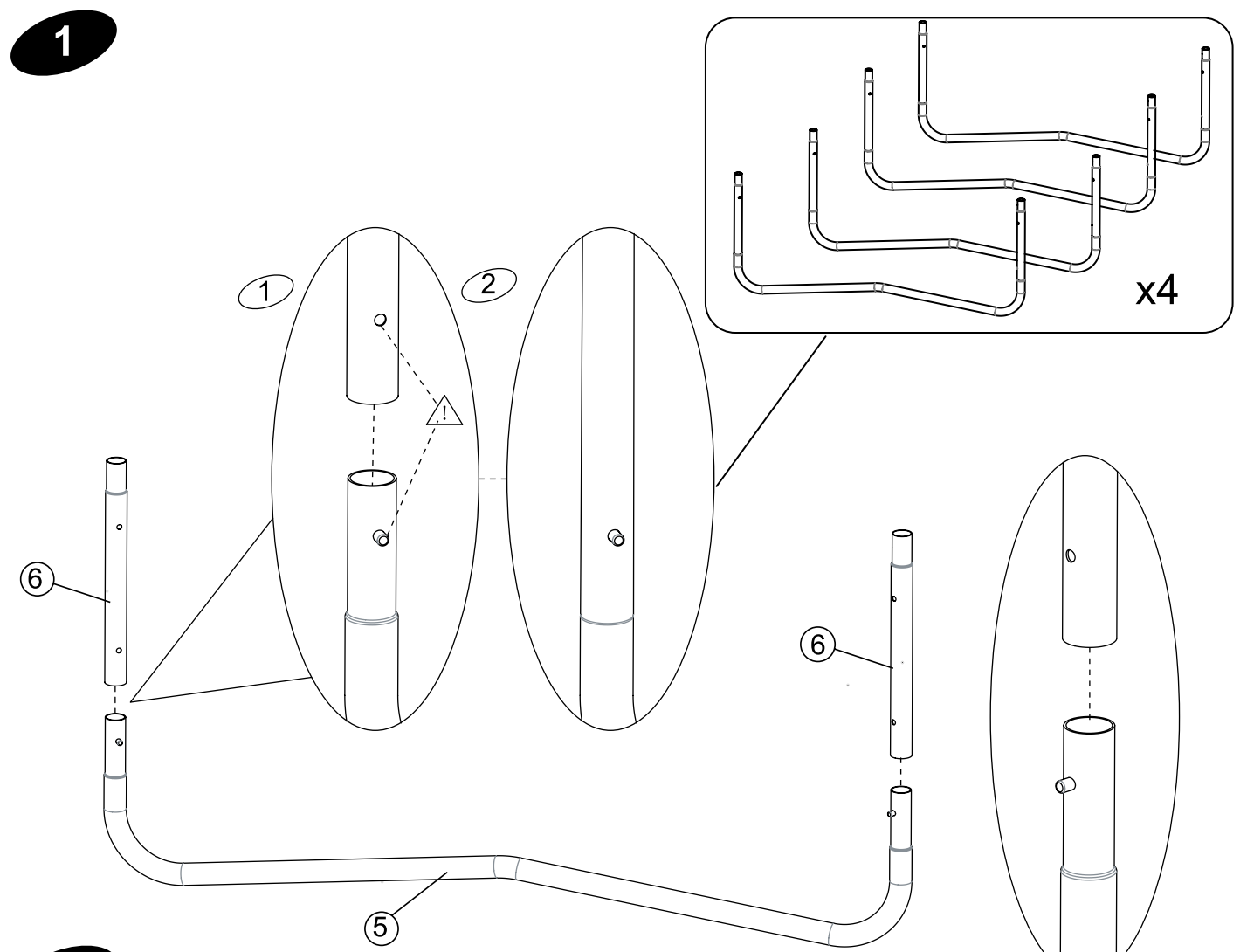
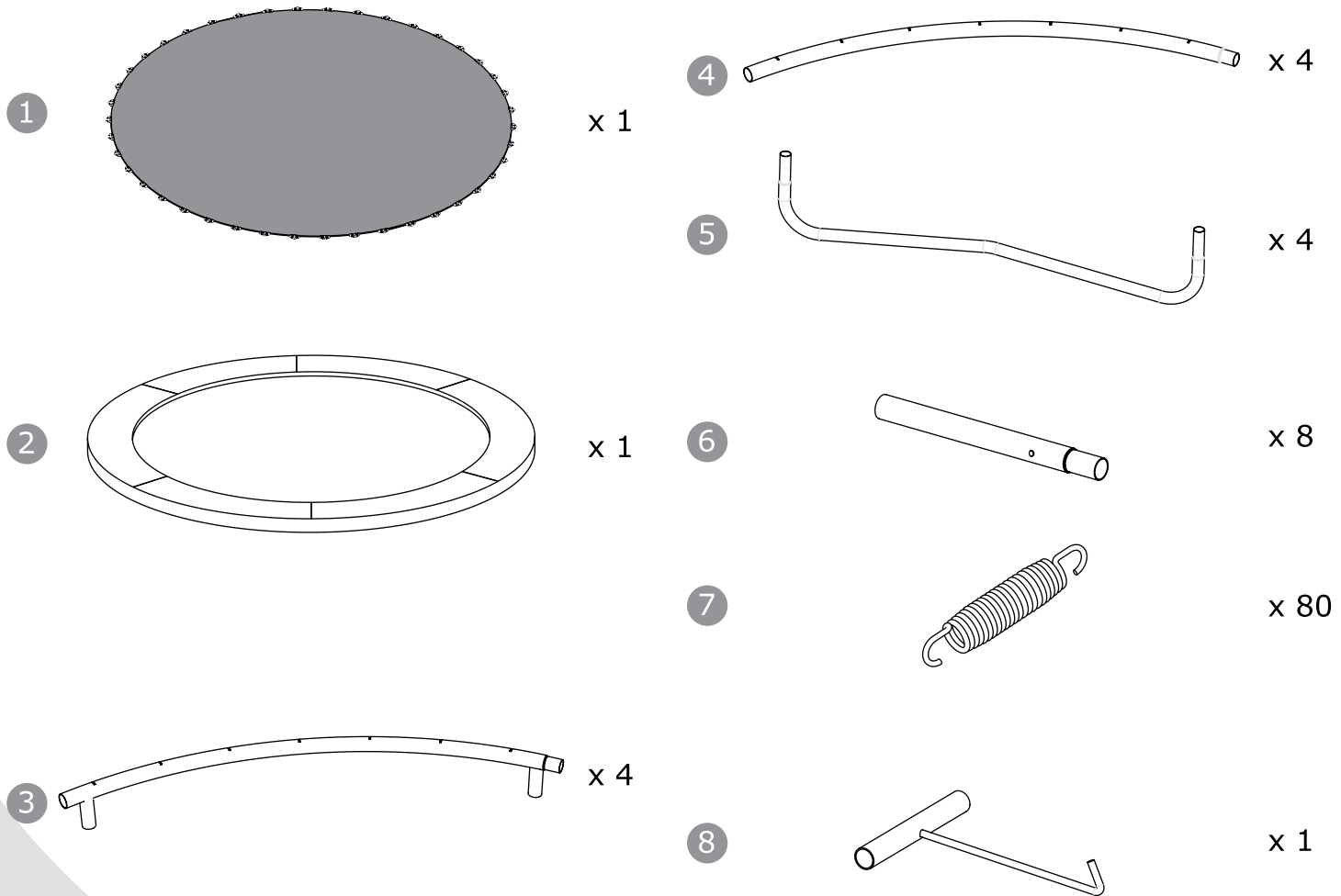
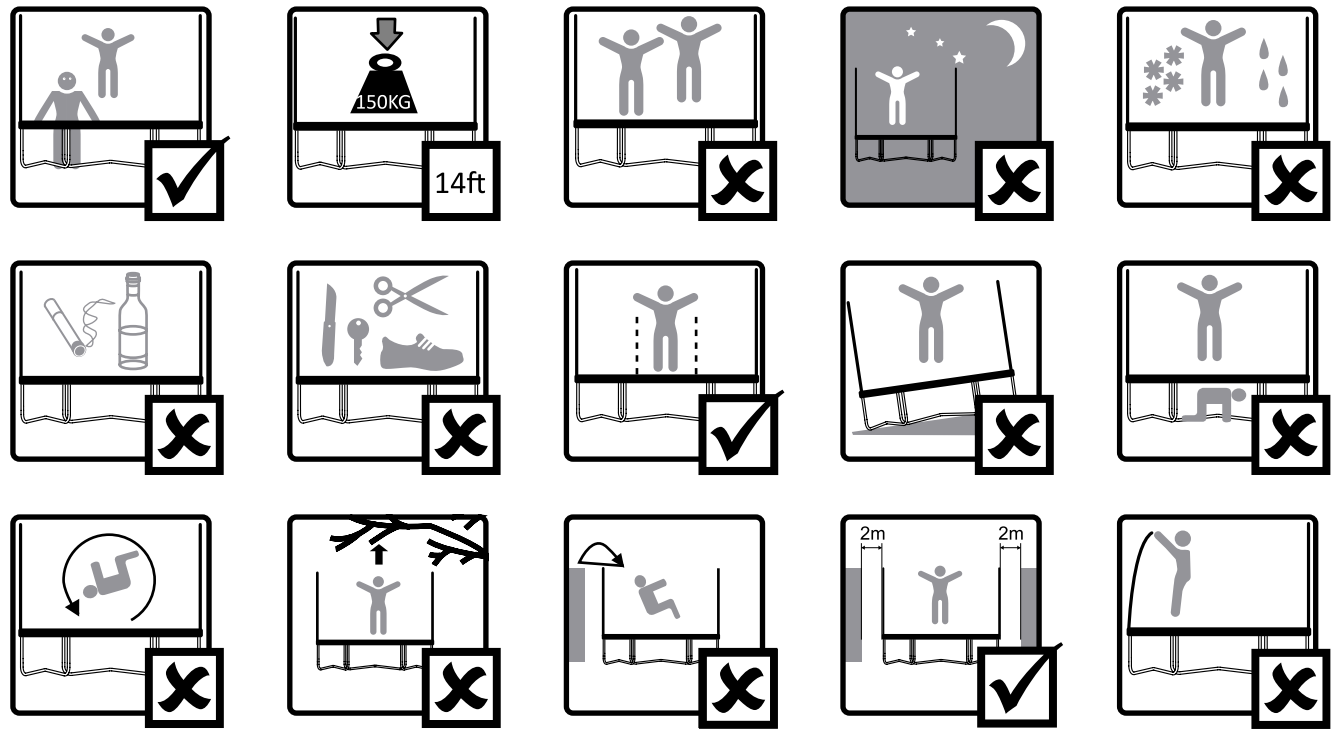

3

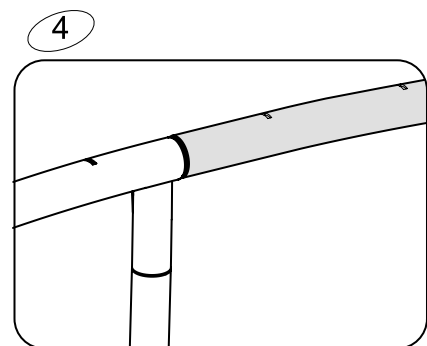
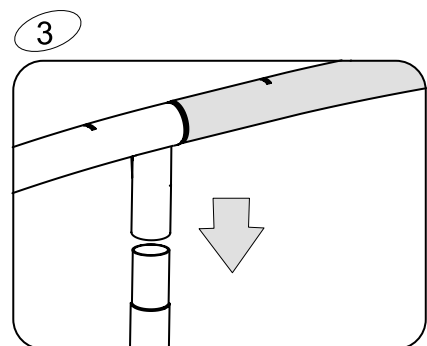
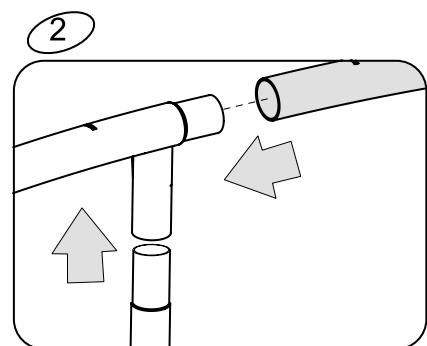
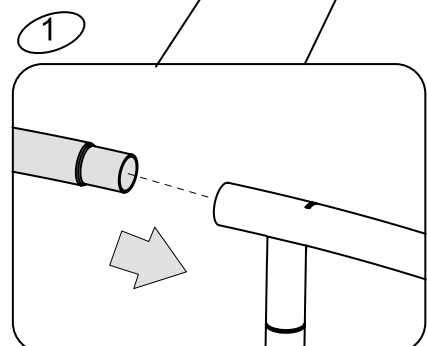
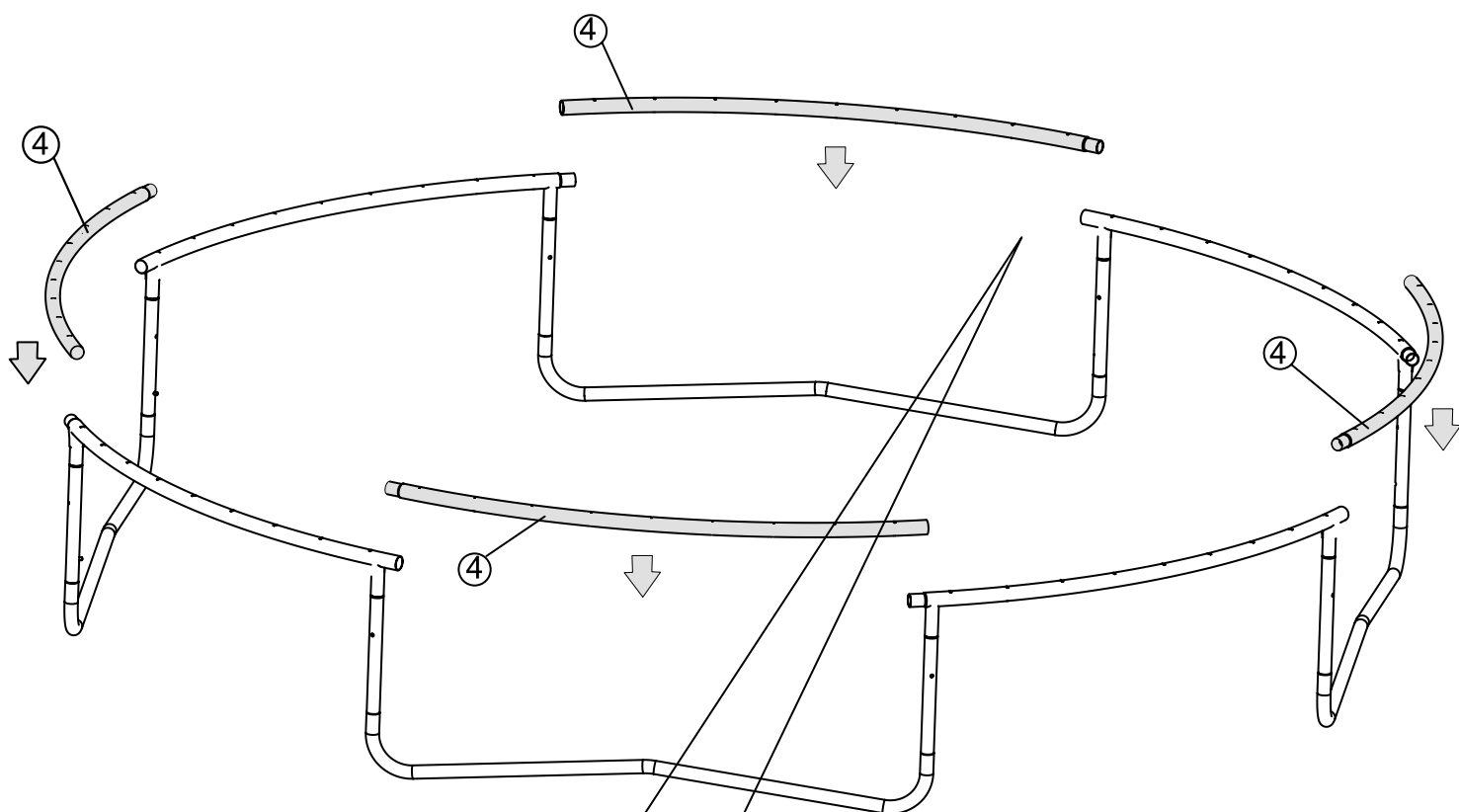

4

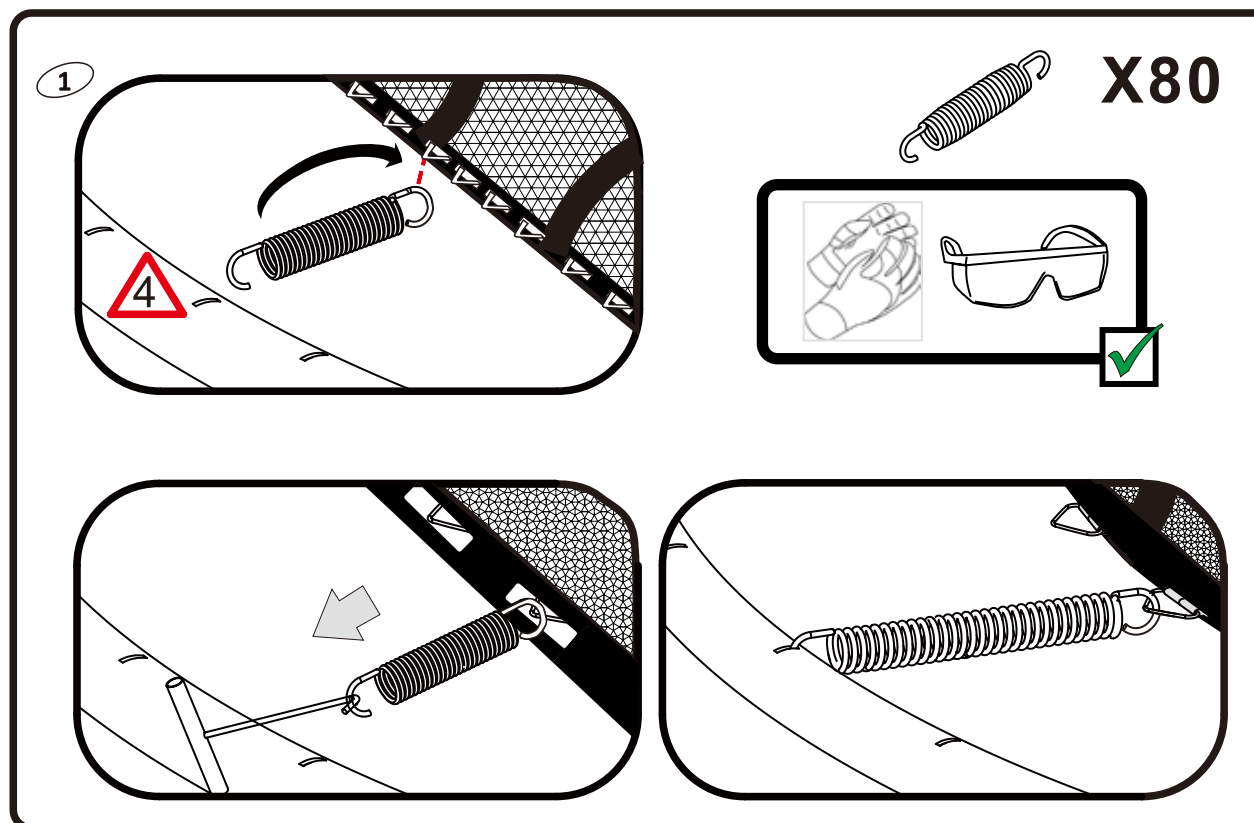
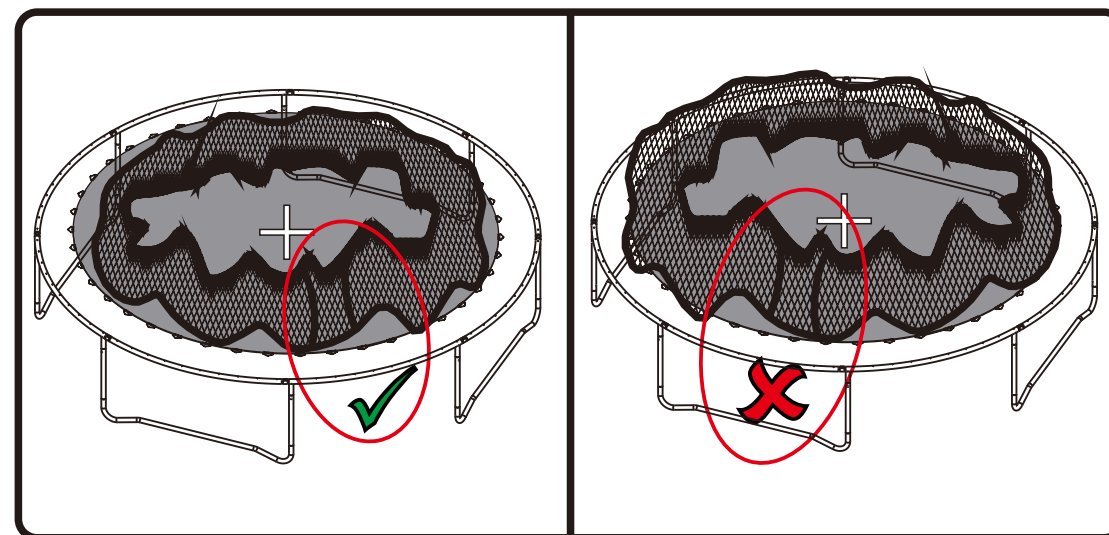
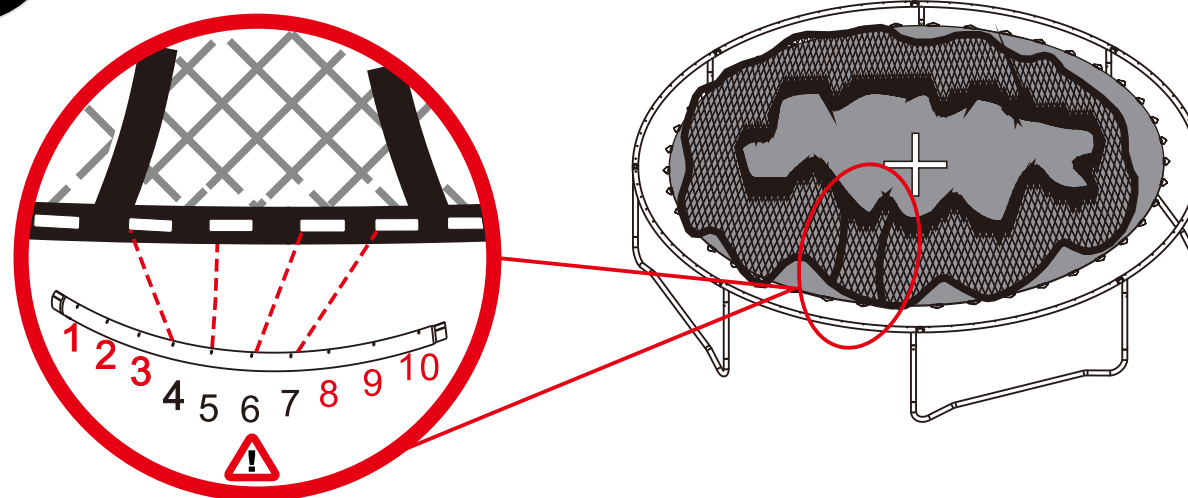

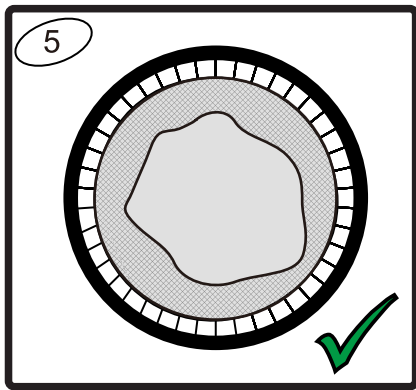
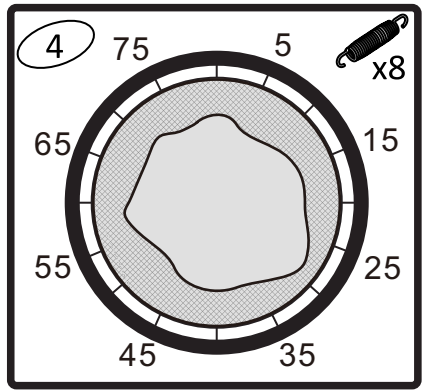
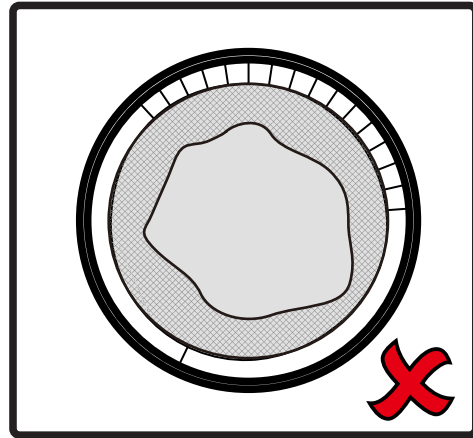
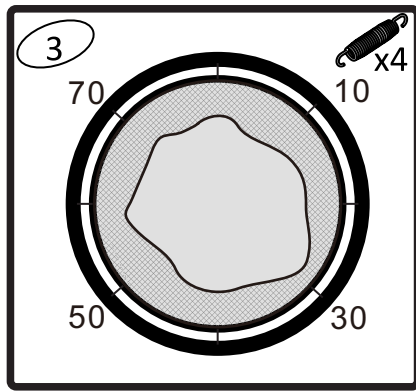
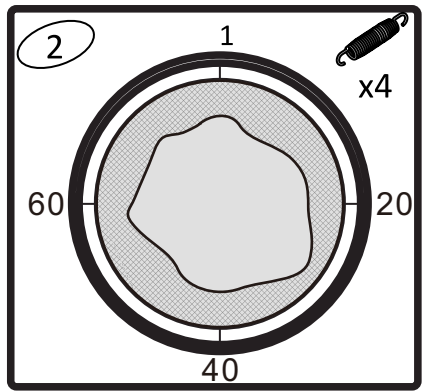

5

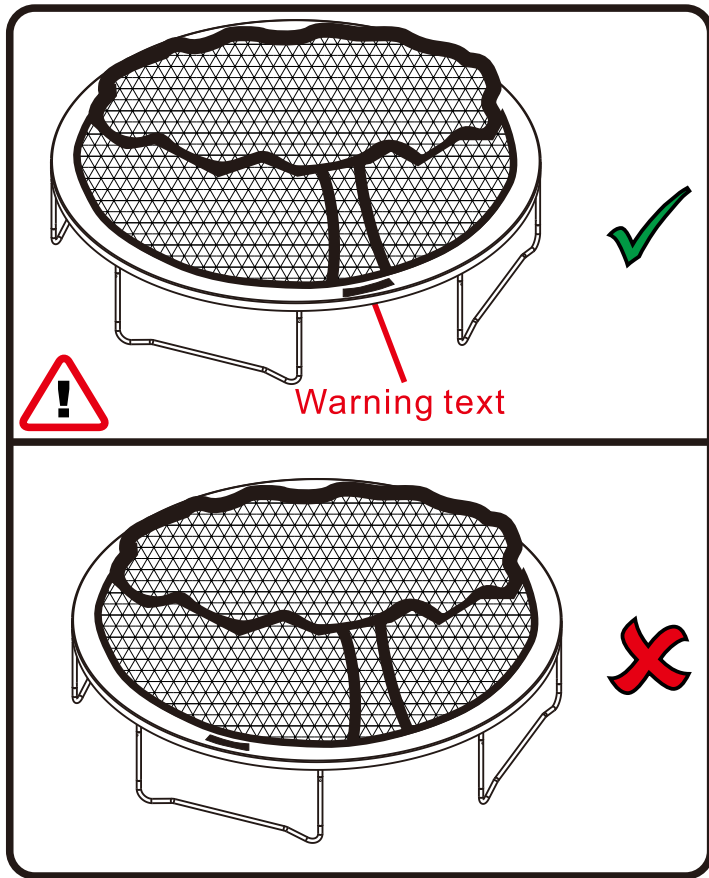
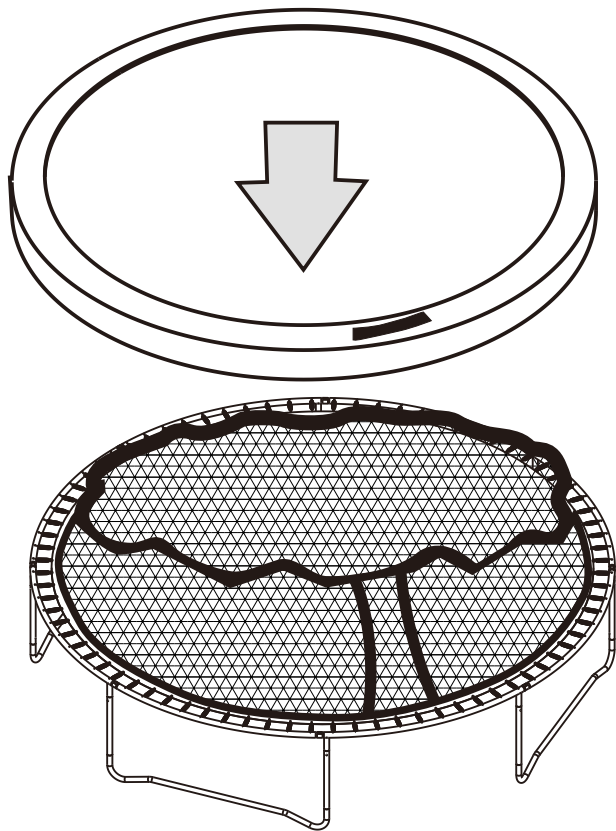

6

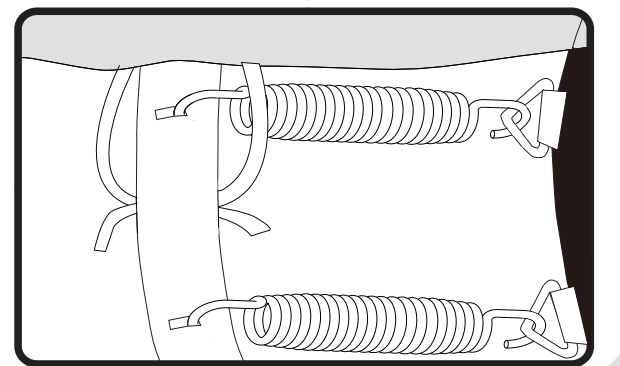
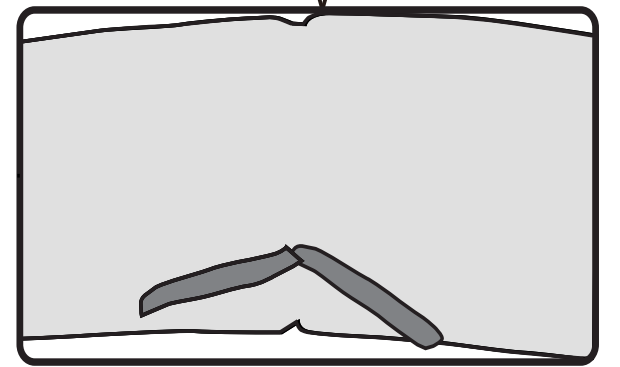
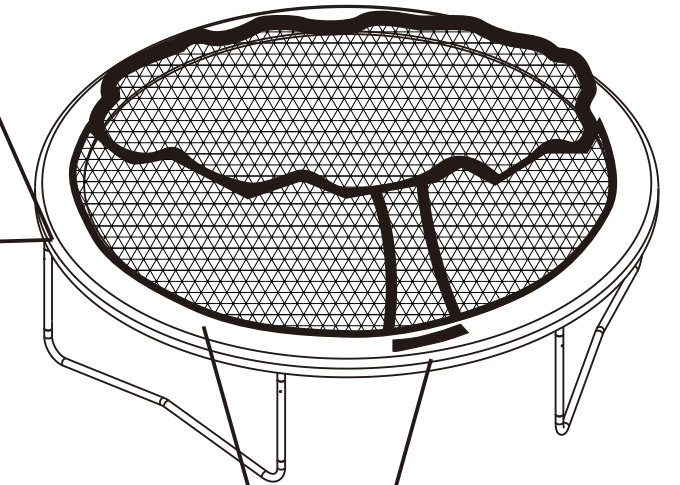
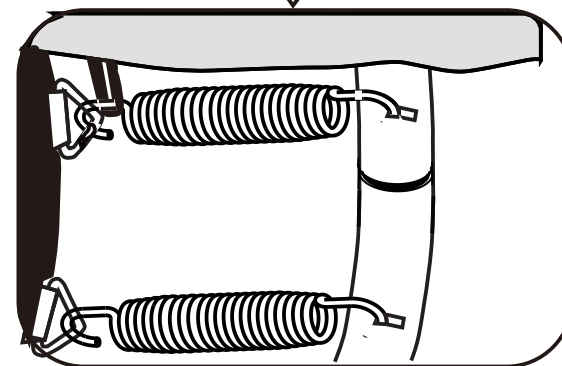
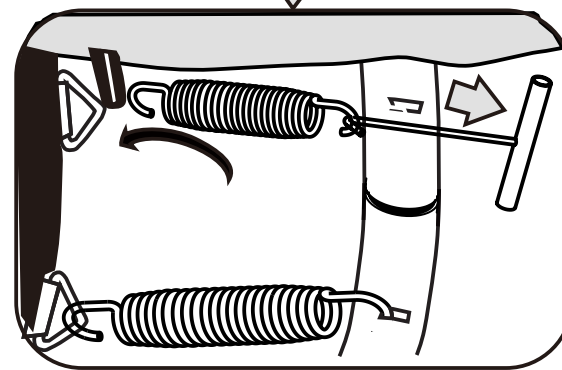
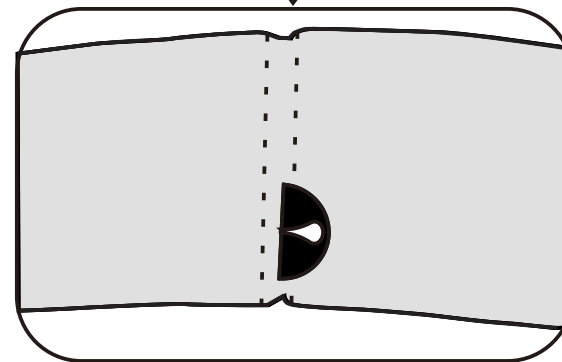
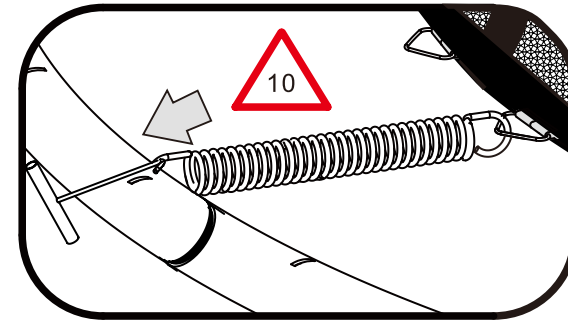
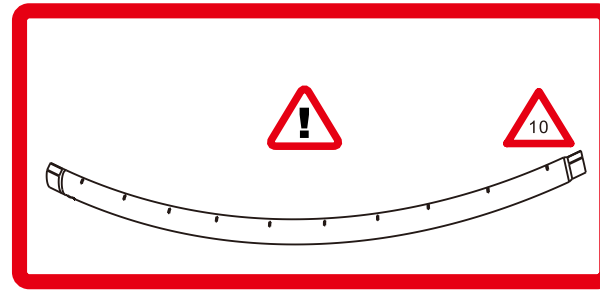



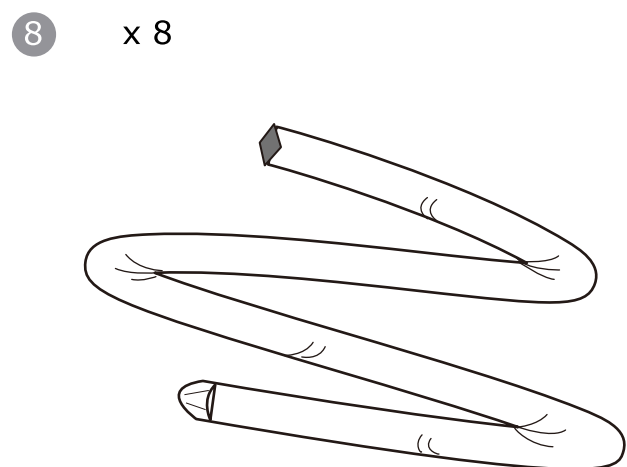
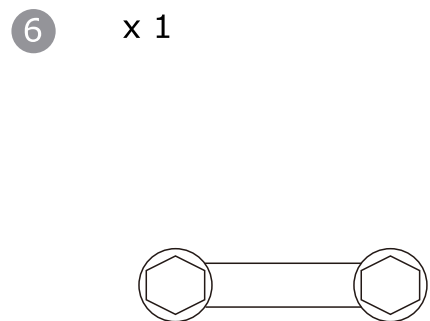
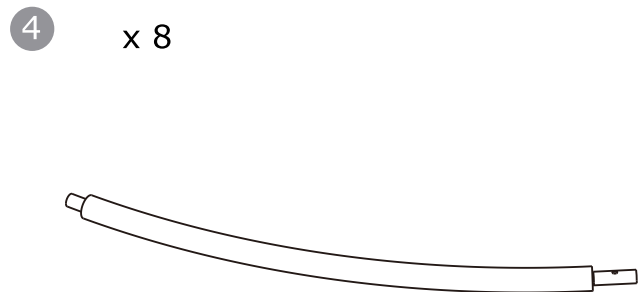
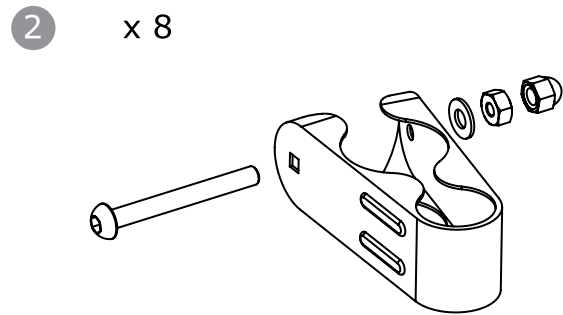
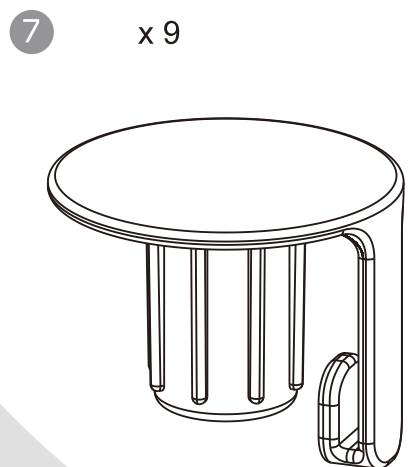
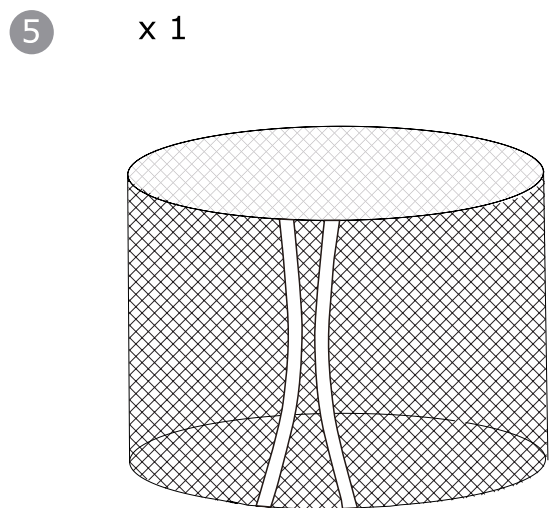
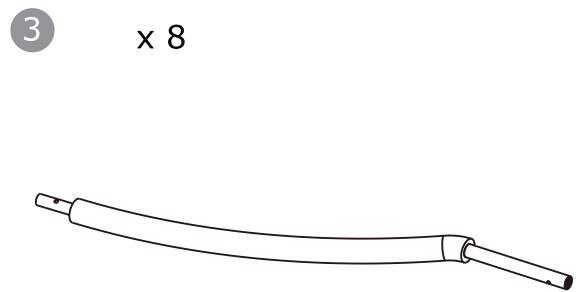
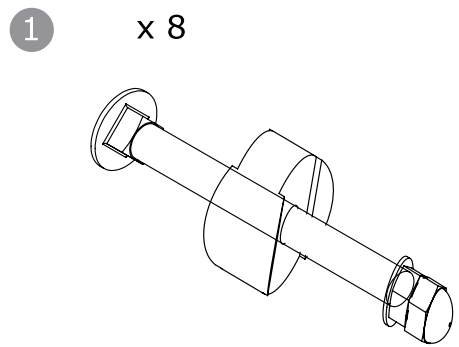

7

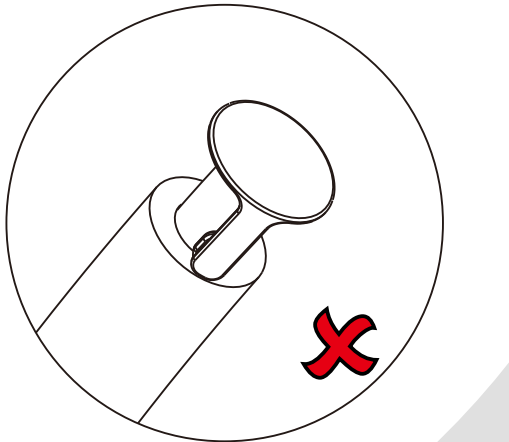
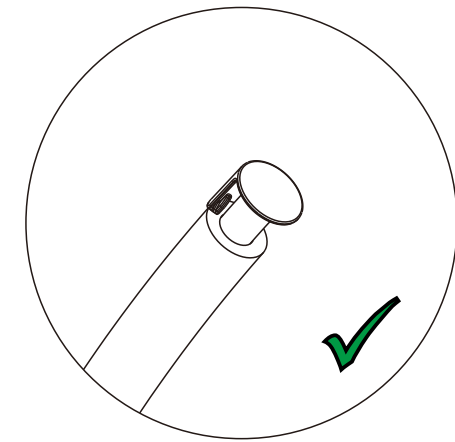
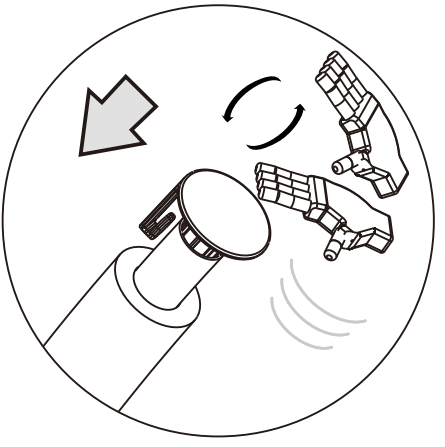
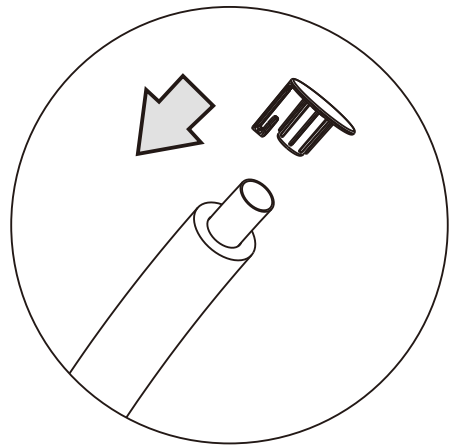
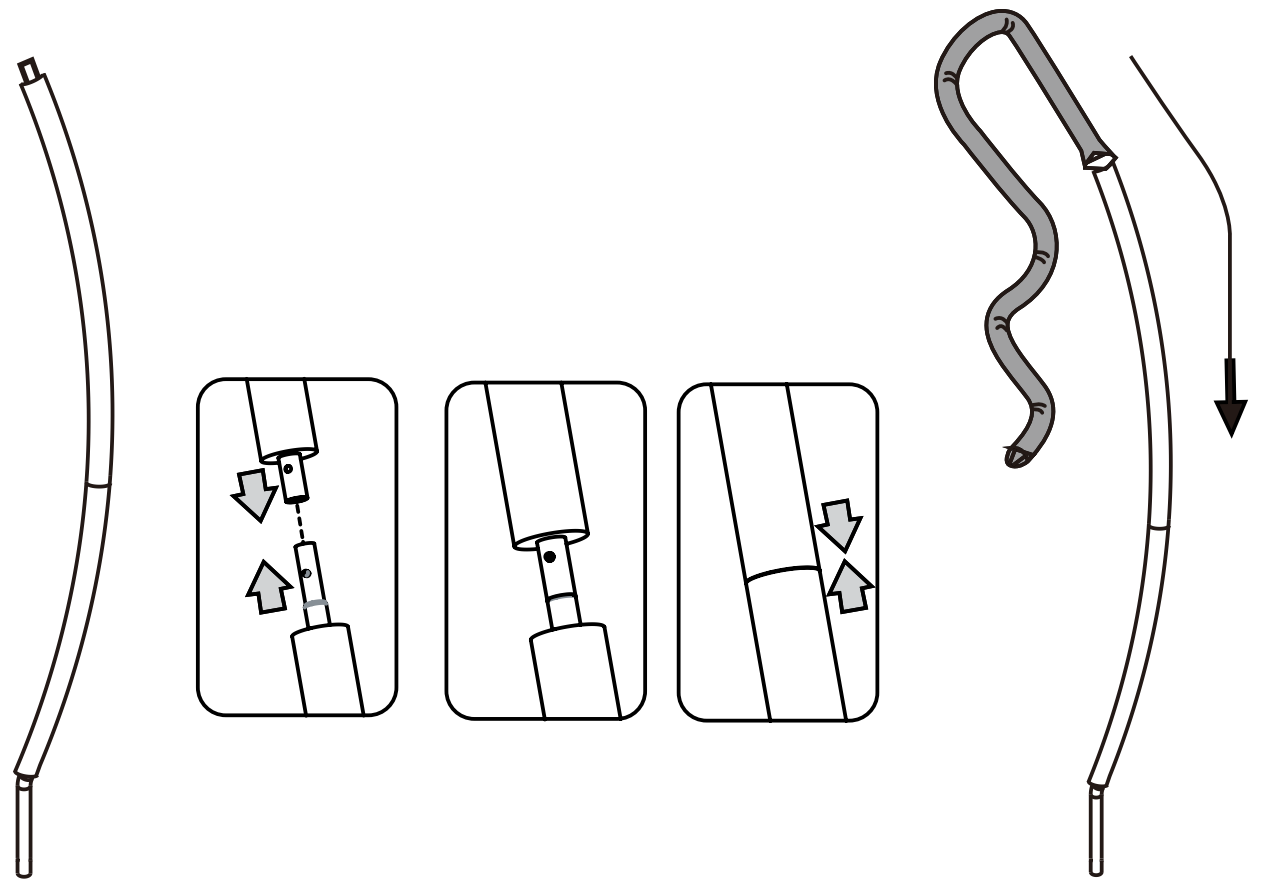

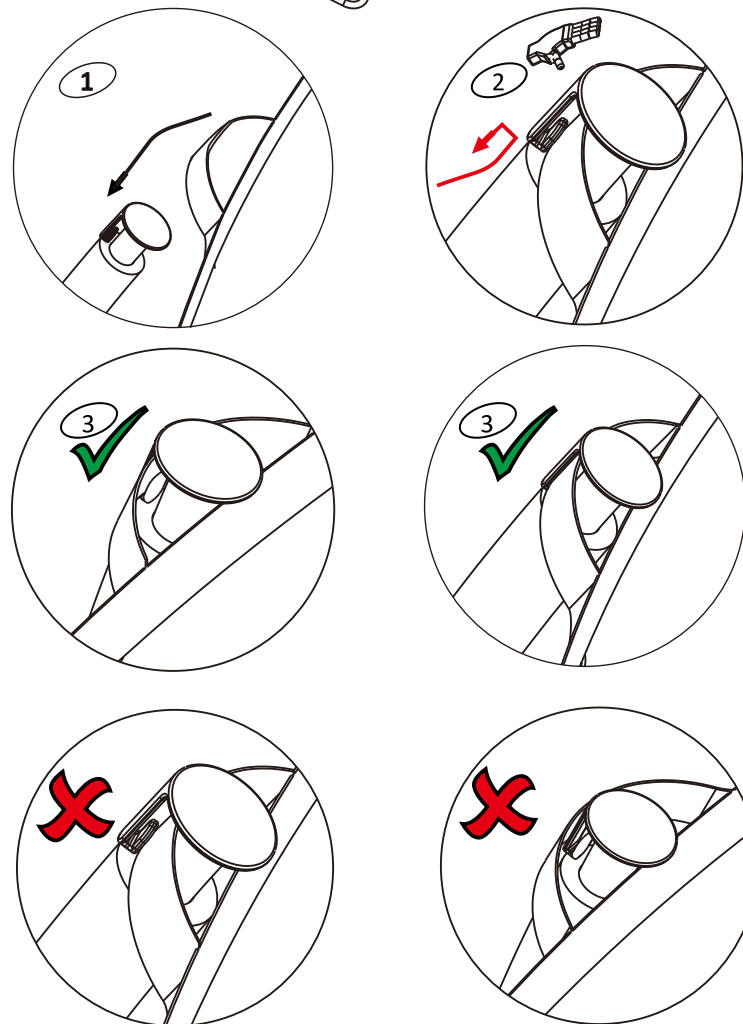
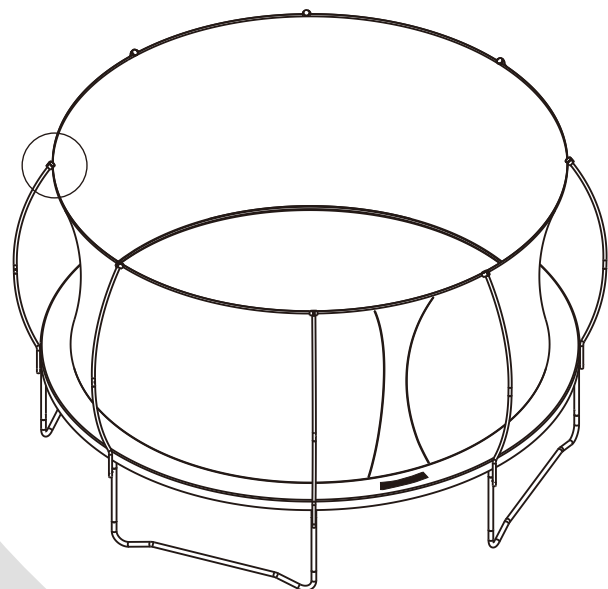
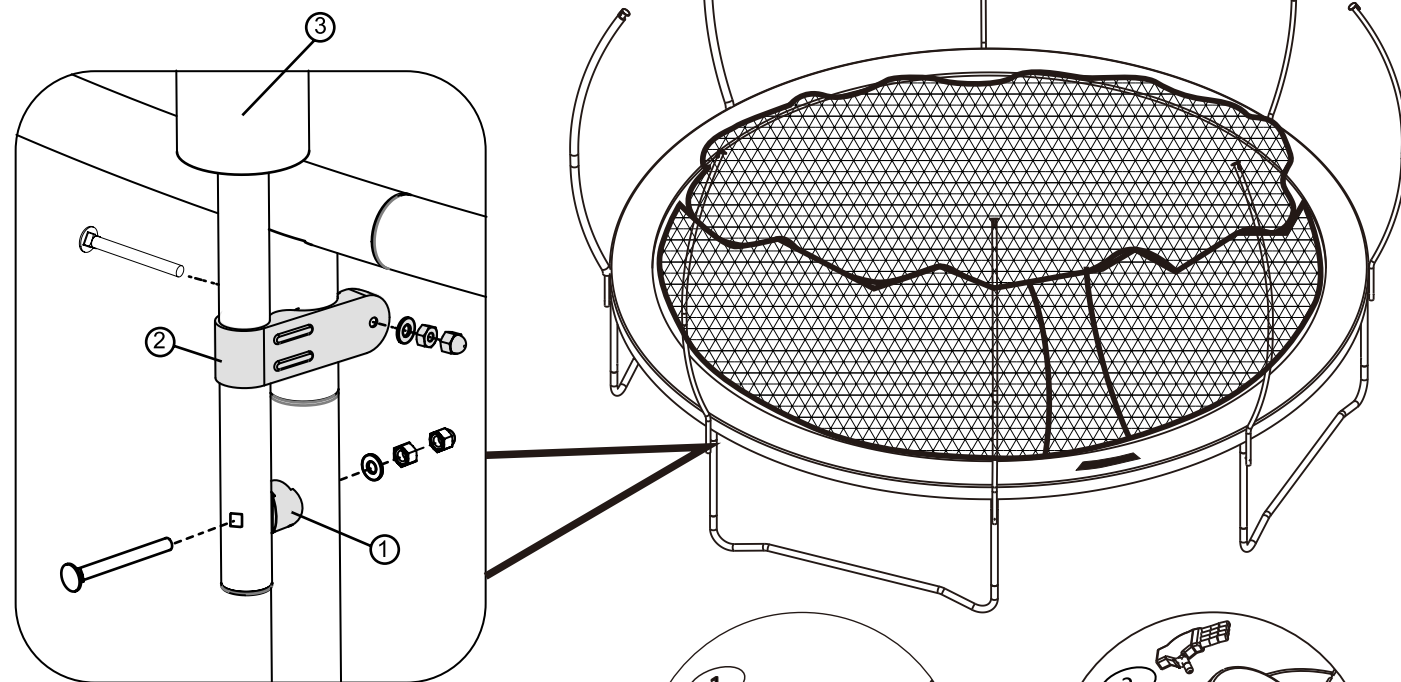
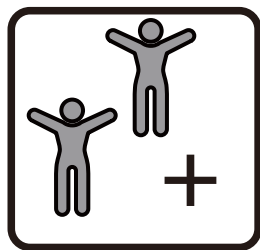

#### LV SVARĪGA INFORMĀCIJA.

Batuts un tīkls ziemas periodā ir jānovieto glabāšanā. Pārlicinieties, ka visas detaļas ir sausas un droši iepakotas. Glabāt sausā vietā. Ņemiet vērā, ka vējš un laikapstākļi var radīt straujāku preces nolietojumu.

#### LT SVARBI INFORMACIJA.

Batutas ir tinklas turi būti padėti saugiai laikyti žiemos metu. Visos dalys turi būti padėtos laikyti sausas ir supakuotos. Laikykite jas sausoje vietoje. Atminkite, kad vėjas ir nepalankios oro sąlygos kenkia batutui.

#### EE OLULINE TEAVE.

Batuut ja vörk tuleb talveks kokku pakkida. Veenduge, et kõik osad on kuivad ja turvaliselt pakendatud. Hoidke kuivas kohas. Olge teadlik, et tuul ja ilmastikuolud võivad toodet kahjustada.

#### BY ВАЖНАЯ ИНФОРМАЦИЯ.

Батут и сетку необходимо убирать на зиму. Убедитесь, что все части высохли и надежно упакованы. Храните в сухом месте. Обратите внимание, что под воздействием ветра и природных условий возможен износ изделия.