

210X297MM

MAGIC MOP

322-15-1017

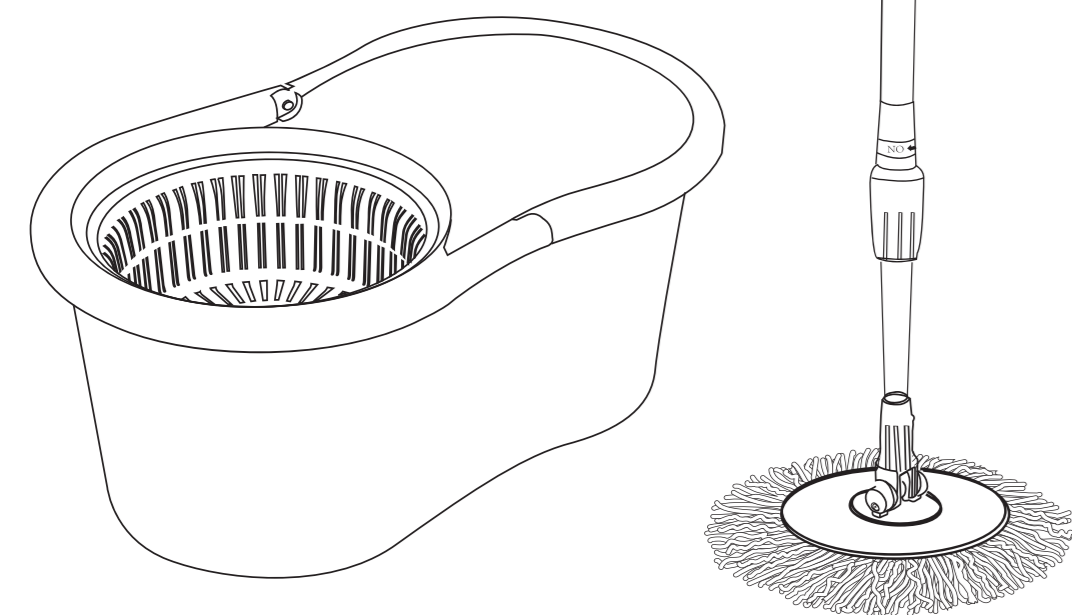

PRODUCT OVERVIEW / DESCRIPTION DU PRODUIT / PRODUKTA APRAKSTS / GAMINIO APŽVALGA / TOOTE KIRJELDUS / ОБЗОР ПРОДУКТА

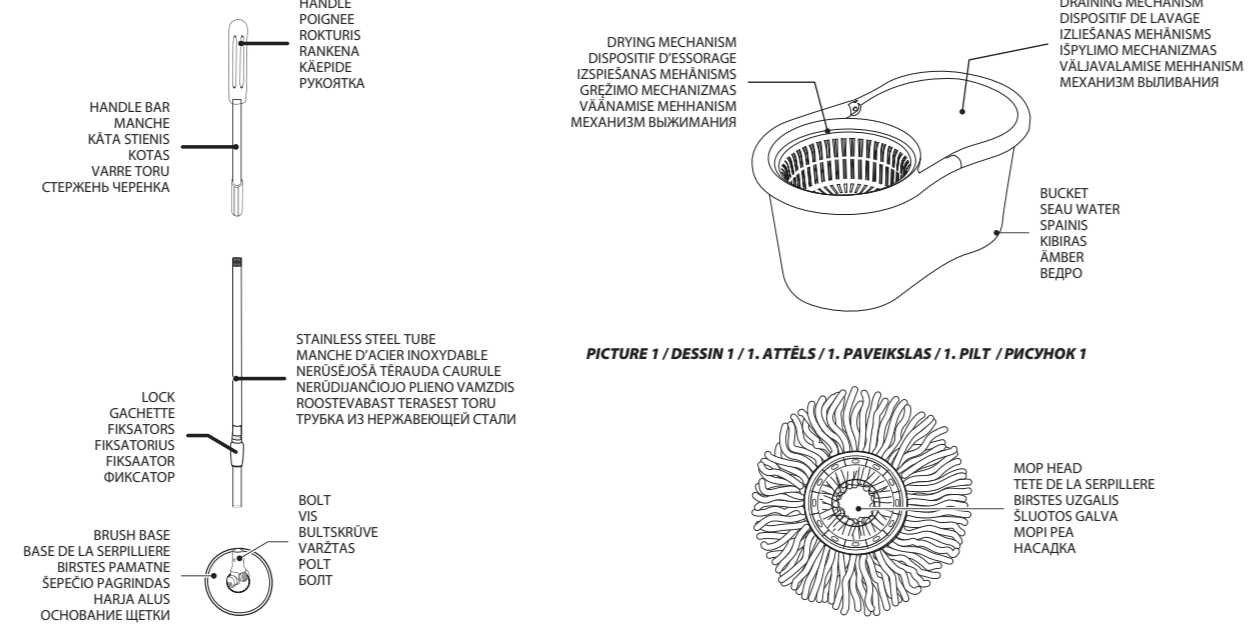

PRODUCT SIZE: HANDLE: 90 - 126 CM BUCKET: 45.5 x 29 x 22 CM DIMENSIONS DU PRODUIT MANCHE: 90 - 126 CM SEAU: 45.5 x 29 x 22 CM PRODUKTA IZMĒRS: KĀRS: 90 - 126 CM SPĀRNS: 45.5 x 29 x 22 CM GAMINIO MĀTĒRĀS: KĀRS: 90 - 126 CM SPĀRNS: 45.5 x 29 x 22 CM TOOTE MOODKUD: KĀRS: 90 - 126 CM AMBER: 45.5 x 29 x 22 CM ПАЗМЕРЫ ИЗДЕЛИЯ: ЧЕРЕНОК: 90-126 CM БЕДРО: 45.5 x 29 x 22 CM

PRODUCT ASSEMBLY / MONTAGE DU PRODUIT / PRODUKTA SALIKŠANA / GAMINIO SURINKIMAS / TOOTE KOKKUPANEK / СБОРКА ПРОДУКТА

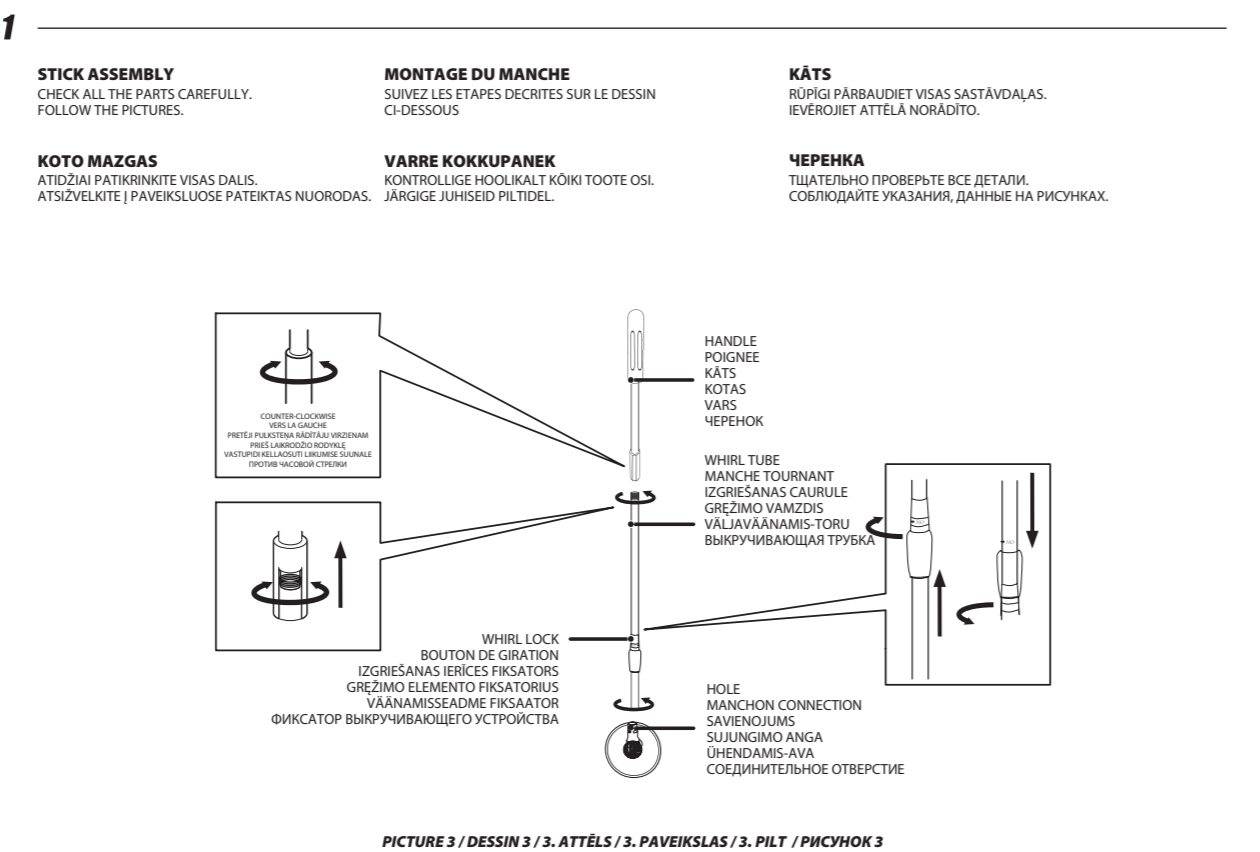

PICTURE 3 / DESSIN 3 / 3. ATTĒLS / 3. PAVEIKSLAS / 3. PILT / ПИЧУНОК 3

PRODUCT ASSEMBLY / MONTAGE DU PRODUIT / PRODUKTA SALIKŠANA / GAMINIO SURINKIMAS / TOOTE KOKKUPANEK / СБОРКА ПРОДУКТА

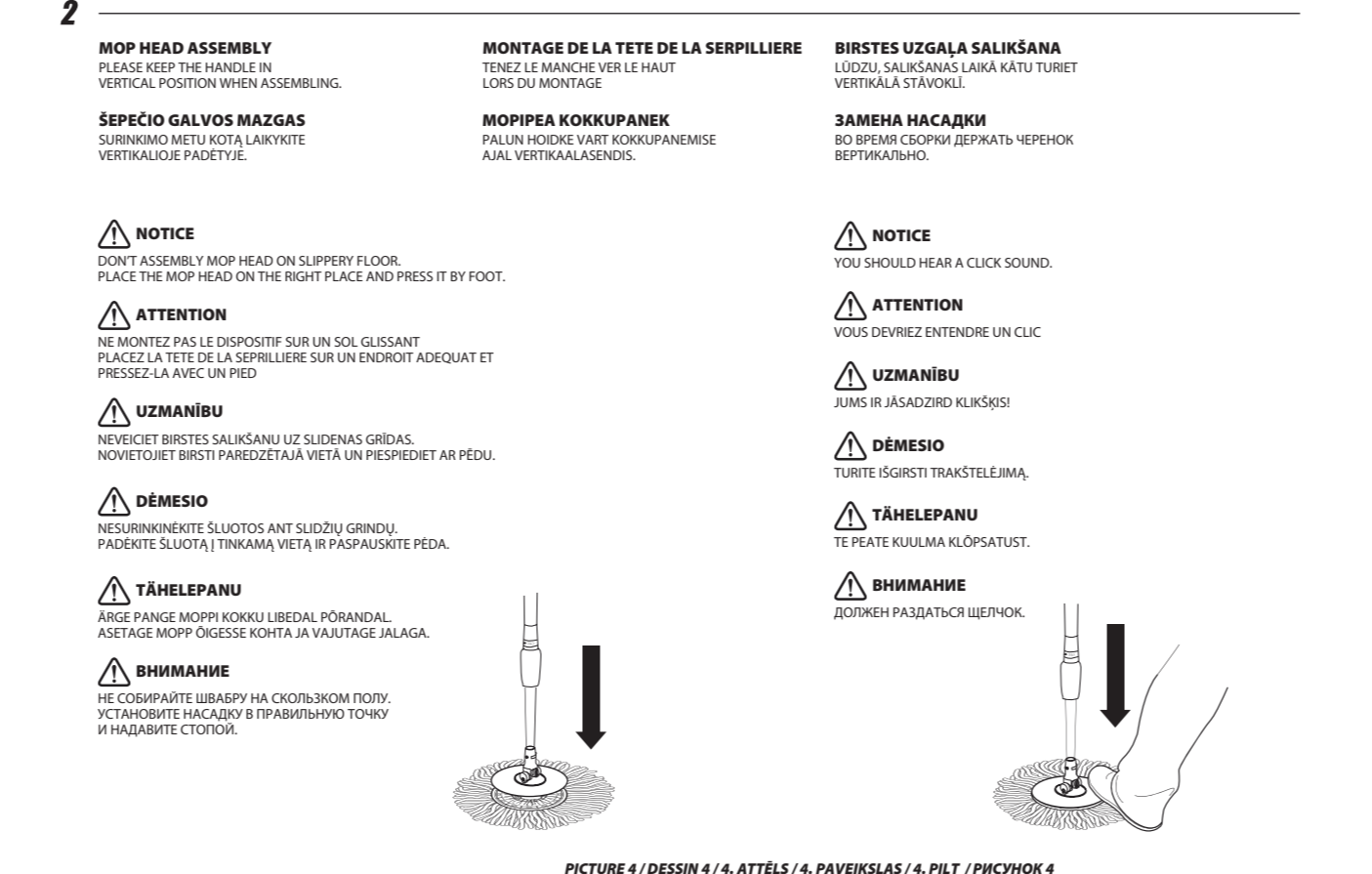

ADJUSTING THE HANDLE / REGLAGE DE LA POIGNEE / KĀTA REGULĒŠANA / KOTO REGULIATIVAS / VARRE REGULĒERIMINE / РЕГУЛИРОВАНИЕ ЧЕРЕЧКА

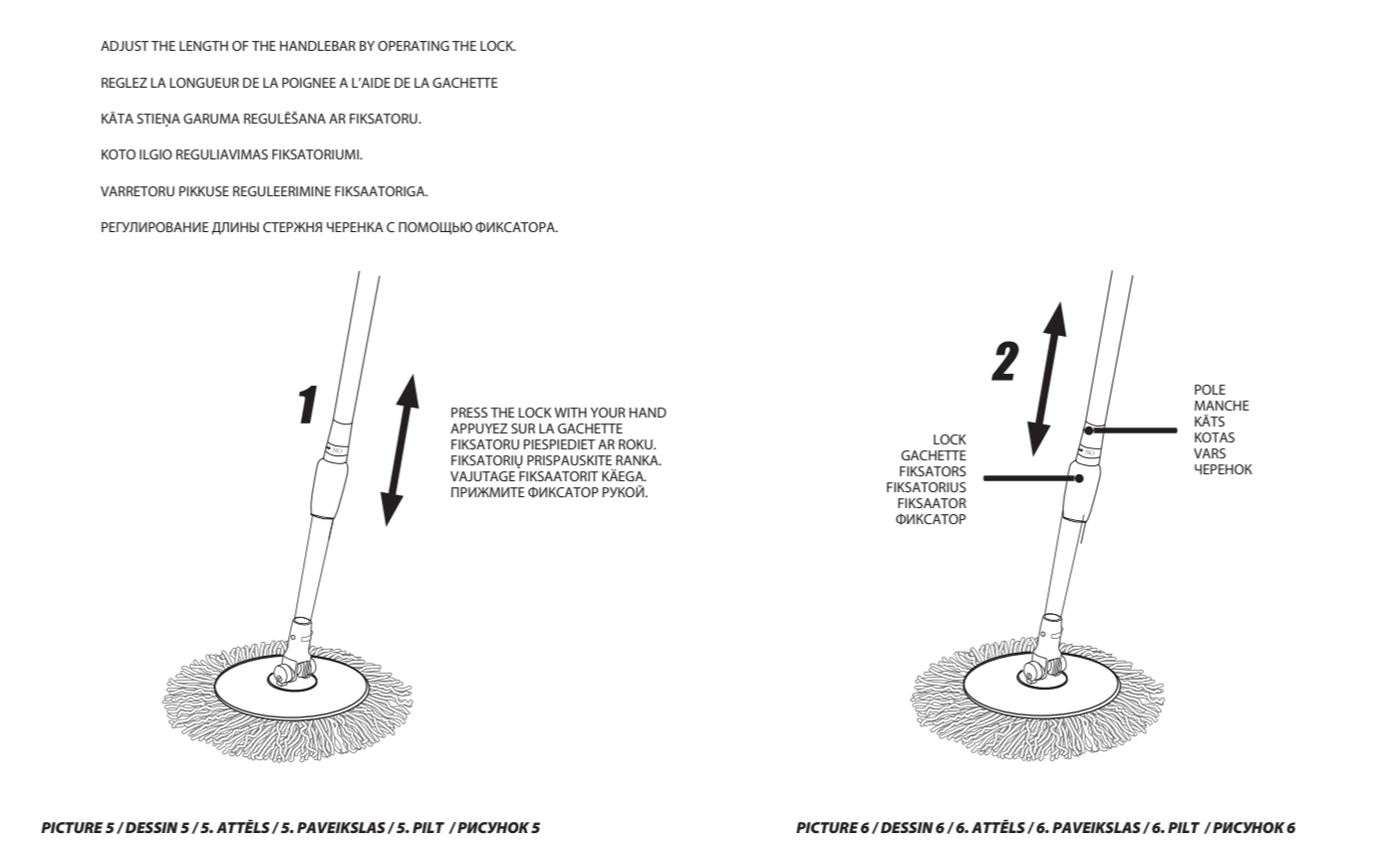

PICTURE 5 / DESSIN 5 / 5. ATTĒLS / 5. PAVEIKSLAS / 5. PILT / ПИЧУНОК 5

REPLACING THE MOP HEAD / REMPLACEMENT DE LA TETE DE LA SERPILLIERE / BIRISTES UZGAĻA NĀOAINA / SLUOTOS GALVOS KEITĪMAS / МОПРЕА ВАНЕТАНМЕ / ЗАМЕНА НАСАДКИ

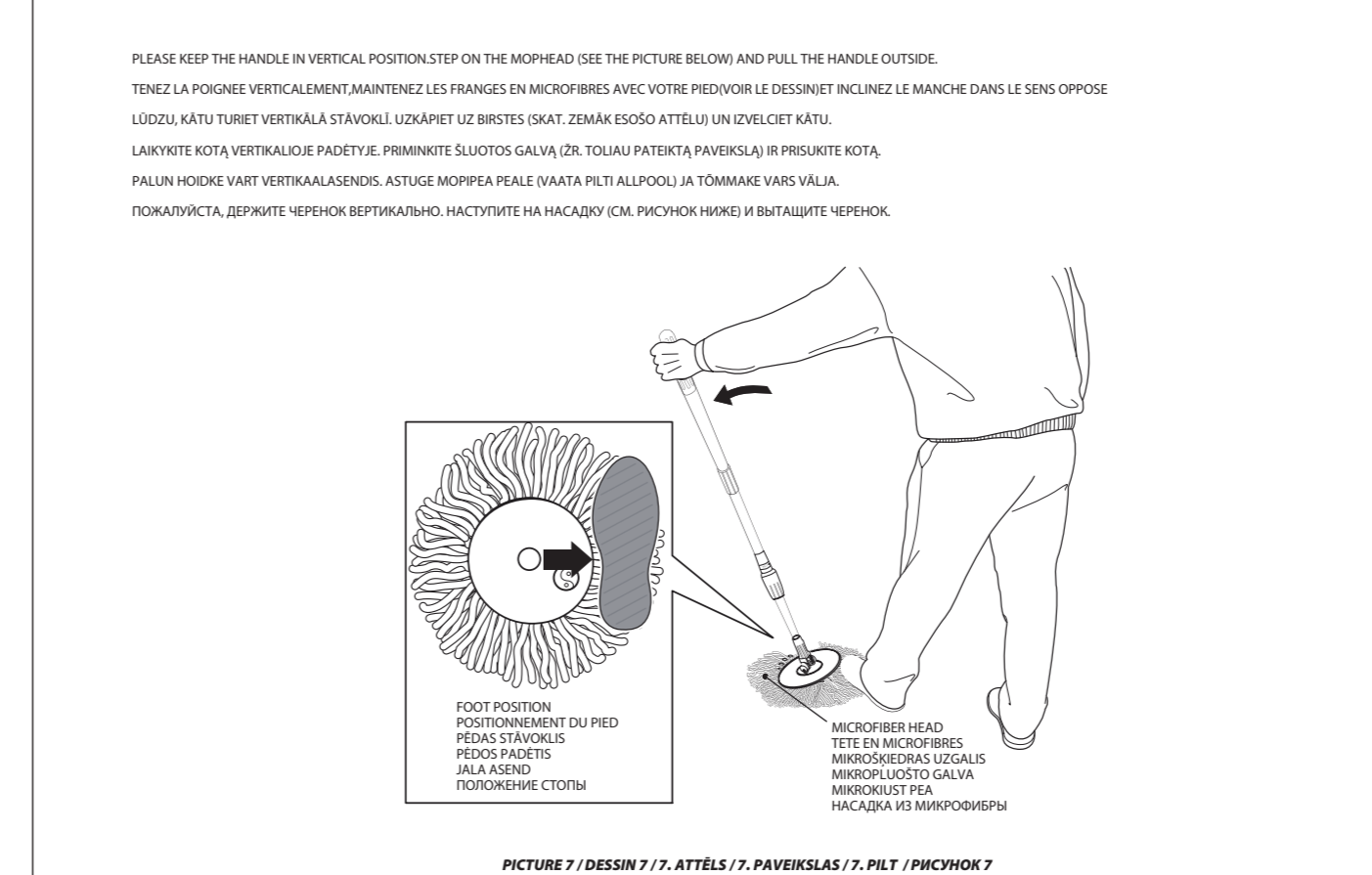

WASHING AND DRYING / LAVAGE ET ESSORAGE / MAZĢĀŠANA UN IZSPĒŠANA / PLOVIMAS IR GRĒZĪMAS / PESEMINĒ JA VĀLJAVĀANĀMINE / МЫТЬЕ И ВЫЖИМАНИЕ

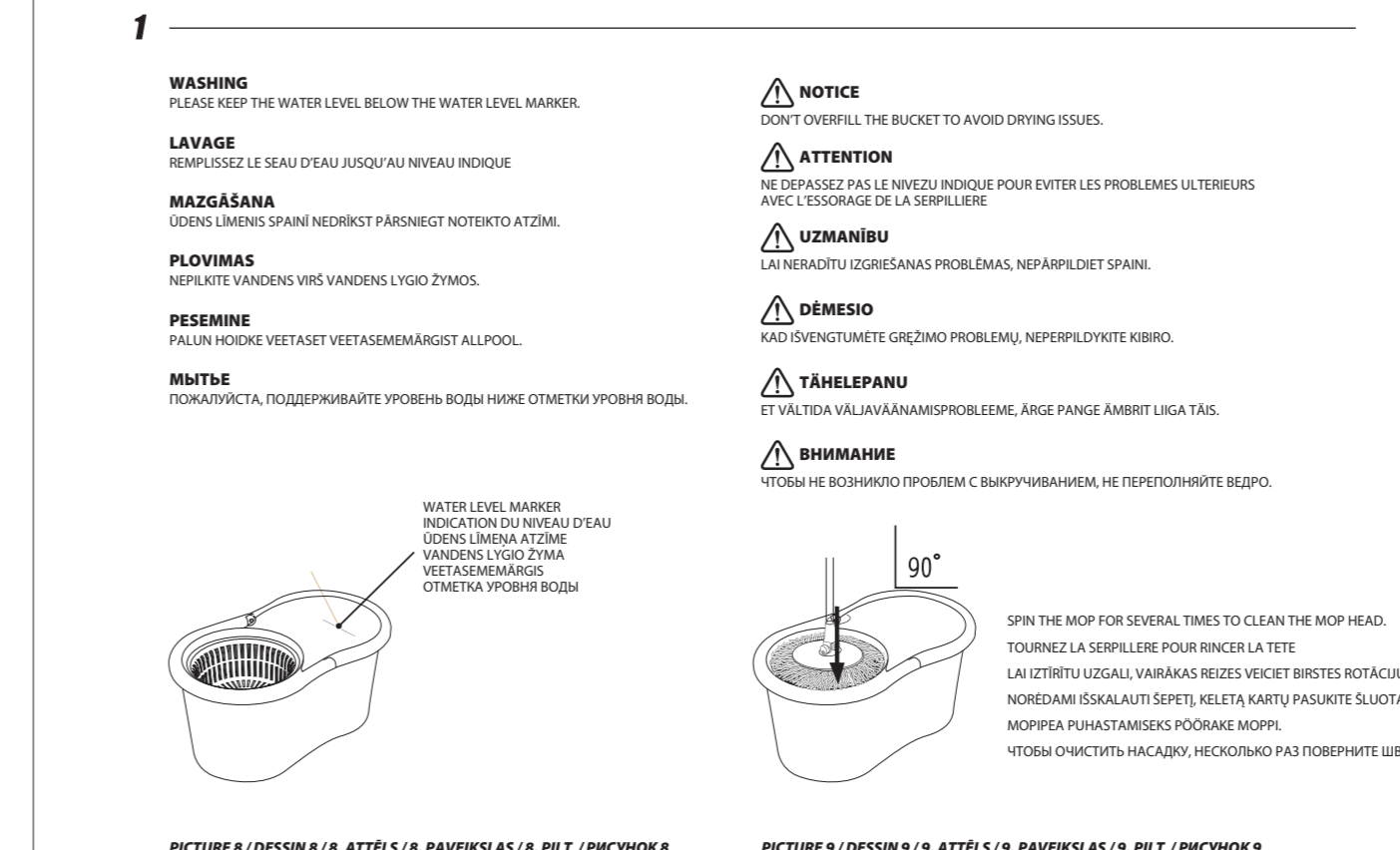

PICTURE 8 / DESSIN 8 / 8. ATTĒLS / 8. PAVEIKSLAS / 8. PILT / ПИЧУНОК 8

WASHING AND DRYING / LAVAGE ET ESSORAGE / MAZĢĀŠANA UN IZSPĒŠANA / PLOVIMAS IR GRĒZĪMAS / PESEMINĒ JA VĀLJAVĀANĀMINE / МЫТЬЕ И ВЫЖИМАНИЕ

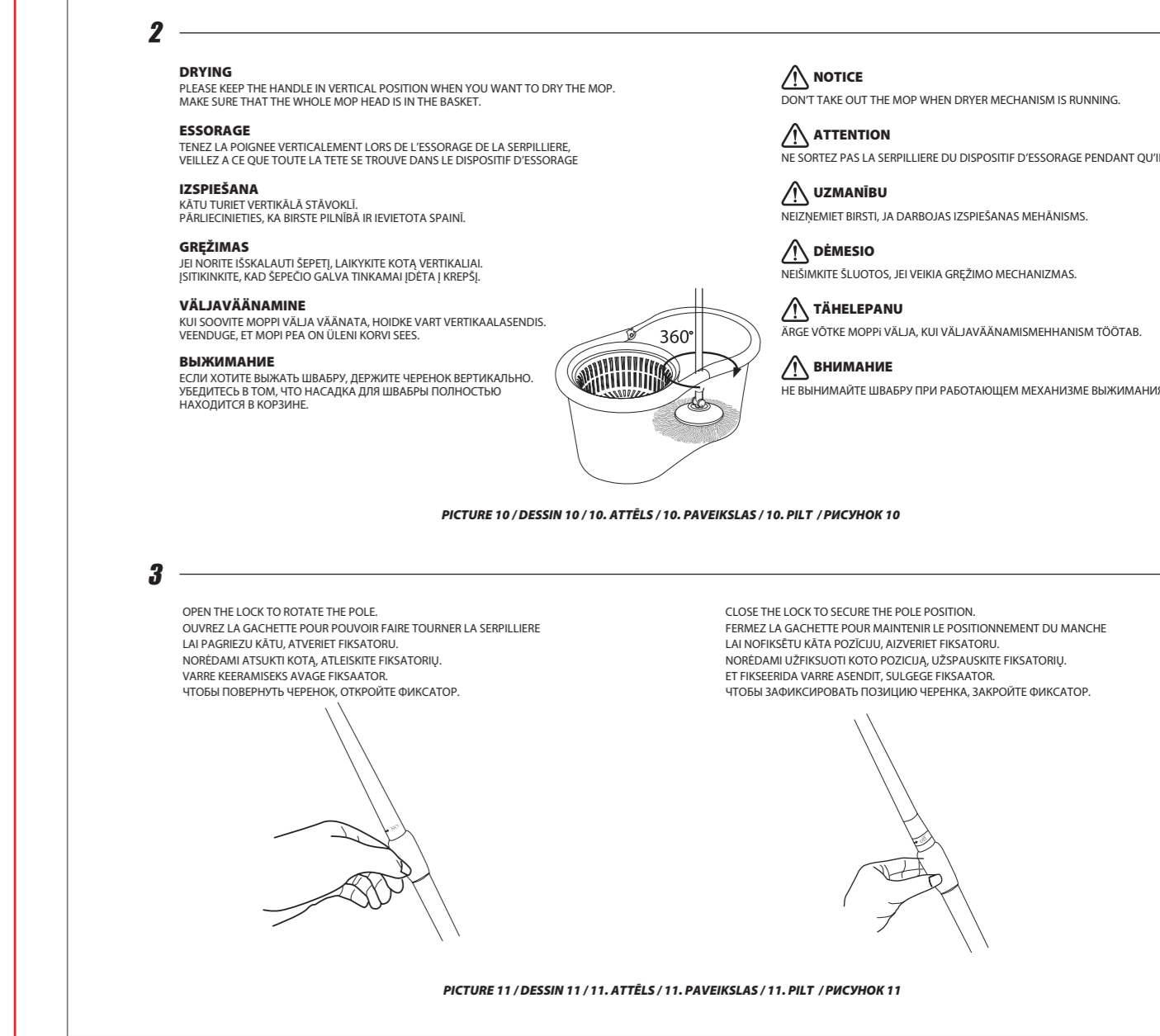

**EN: IMPORTANT INFORMATION!** Please read the entire manual carefully before starting to assemble and/or using this product. Follow the manual thoroughly and keep it for further reference.

**FR: INFORMATION IMPORTANTE!** Veuillez lire attentivement l'intégralité du manuel avant de commencer à assembler et/ou à utiliser ce produit. Suivez attentivement le manuel et conservez-le pour référence ultérieure.

**LV: SVARĪGA INFORMĀCIJA!** Pirms šī izstrādājuma montāžas un/vai lietošanas uzsākšanas pilnībā izlasiet lietošanas pamācību. Stingri ievērojiet pamācības norādījumus un saglabājiet to turpmāki lietošanai.

**LT: SVARBI INFORMACIJA!** Prieš pradėdami montuoti gaminį ir (arba) juo naudotis, prašome atidžiai perskaityti visą vadovą. Atidžiai skaitykite vadovą ir turėkite jį su savimi, kad galėtumėte toliau vadovautis jo nuorodomis.

**EE: OLULINE TEAVE!** Enne kui alustate toote kokku panemist ja/või kasutamist, lugege see kasutusjuhend hoolikalt läbi. Järgige täpselt juhendis toodud juhiseid ja hoidke juhend alles.

**BY(RU): ВАЖНАЯ ИНФОРМАЦИЯ!** Внимательно и полностью прочитайте это руководство, прежде чем приступить к сборке или использованию этого изделия. Следуйте всем инструкциям этого руководства и сохраните его на будущее для справки.

